

DESCRIPTION

Chassis de base	400 L
Début de fabrication	10/99
Couleur de contre-porte	Blanche
Portes d'armoire	Réversibles
Isolation porte	Cyclopentane
Isolation cuve	Cyclopentane
Pieds	2 (Réglables)
Serrure	-
Joint magnétique inférieur	Blanc
Joint magnétique supérieur	Blanc

EQUIPEMENT CUVE congélateur

Bac à glace	2
Raclette de dégivrage	1

EQUIPEMENT CUVE réfrigérateur

Bac à légumes	2
Clef de nettoyage	-
Boîte à beurre	-
Clayette à dosseret	3
Clayette plate	-
Clayette à volet	-
Dessus bac à légumes	1
Fromager	-
Varicave	-

EQUIPEMENT CONTRE PORTE réfrigérateur

Alvéoles à oeufs	-
Arceau bouteille	2
Boîte balconnet	5
Boîte vitrine	-
Casier à oeufs	1
Panier	-
Ravier	-
Volet vitrine	1

DIMENSIONS APPAREIL Nu

Volume brut	400 L
Volume utile	349 L
Masse	68,5 Kg
Hauteur pieds vissés à fond	1870 mm
Profondeur hors tout	695 mm
Largeur	595 mm

DIMENSIONS APPAREIL Emballé

Masse	71 Kg
Hauteur	1932 mm
Profondeur	720 mm
Largeur	646 mm
Type d'emballage	Terrestre

CARACTERISTIQUES FRIGORIFIQUES
ET ELECTRIQUES

Tension / Fréquence	230 V / 50 Hz
Puissance nominale	150 W
Intensité nominale	-
Résistance de traverse	-
Type / Puissance d'éclairage	E14 / 15 W
Consommation par 24H	1,35 kWh
Rapport de marche	-
Type de cordon	H05VVF
Charge de R600a Refri/ Congel	26 g/ 53 g
Pouvoir de congélation	-
Isothermie	16 h

REGULATION DE TEMPERATURE
ET DEGIVRAGE

Type de thermostat Refri/ Congel	-
Dégivrage réfrigérateur	Automatique
Dégivrage congélateur	Manuel

CARACTERISTIQUES DU COMPRESSEUR

Type du compresseur Refri/ Congel	TLS6K/ TLS7K
Puissance nominale Refri/ Congel	68 W
Intensité nominale Refri/ Congel	-
Intensité démarrage Refri/ Congel	7,5 A
Résistance phase principale Refri/ Congel	25,7 Ω
Résistance phase auxiliaire Refri/ Congel	15,7 Ω

SYSTEME DE DEMARRAGE

Type de relais Refri/ Congel	103N0021
------------------------------	----------

DESCRIPTION

Chásis basico	400 L
Principio de fabricación	10/99
Color de contrapuerta	Blanca
Puerta de armario	Reversibles
Aislamiento de puerta	Cyclopentane
Aislamiento de cuba	Cyclopentane
Piés	2
Cerrojo	-
Junta magnética frigorífico	Blanco
Junta magnética congelador	Blanco

EQUIPO DE LA CUBA Congelador

Caja para hielo	2
Rascador de descongelacion	1

EQUIPO DE LA CUBA Frigorífico

Bandeja de legumbres	2
Liave de limpieza	-
Caja mantequilla	-
Parrilla con respaldo	3
Parilla plana	-
Parrilla con portezuela	-
Tapa de bandeja de legumbres	1
Quesero	-
Varicave	-

EQUIPO DE CONTRAPUERTA Frigorífico

Alvéolo para huevos	-
Arco	2
Caja de balconcillo	5
Caja de vitrilla	-
Casillero para huevos	1
Cesto	-
Fuente de entremeses	-
Portezuela de vitrina	1

DIMENSIONES DEL APARATO Solo

Volumen bruto / útil del frigorífico	400 L
Volumen bruto / útil del congelador	349 L
Peso	68,5 Kg
Altura	1870 mm
Profundidad total	695 mm
Anchura	595 mm

DIMENSIONES DEL APARATO EMBALADO

Peso	71 Kg
Altura	1932 mm
Profundidad	720 mm
Anchura	646 mm
Tipo de embalaje	Terrestre

CARACTERISTICAS FRIGORIFICA Y ELECTRICAS

Tensión / Frecuencia	230 V / 50 Hz
Potencia nominal	150 W
Intensidad nominal	-
Résistencia de travesa	-
Tipo / Potencia de iluminacion	E14 / 15 W
Consumo por 24h	1,35 kWh
Tipo de cordon	H05VVF
Carga de R600a Refri/ Congel	26 g/ 53 g
Capacidad de congelación	-
Isotermia	16 h

REGULACION DE TEMPERATURA Y DESCONGELACION

Tipo de termostato Refri/ Congel	-
Descongelación frigorífico	Automatico
Descongelación congelador	Manuel

CARACTERISTICAS DE COMPRESOR

Tipo de compresor Refri/ Congel	TLS6K/ TLS7K
Potencia nominal Refri/ Congel	68 W
Intensidad nominal Refri/ Congel	-
Intensidad de arranque Refri/ Congel	7,5 A
Résistencia fase principal Refri/ Congel	25,7 Ω
Résistencia fase auxiliar Refri/ Congel	15,7 Ω

SISTEMA DE ARRANQUE

Tipo de relé Refri/ Congel	103N0021
----------------------------	----------

DUO

ESPACE 400

BRU

LISTE DE
PIECES
DETACHEES

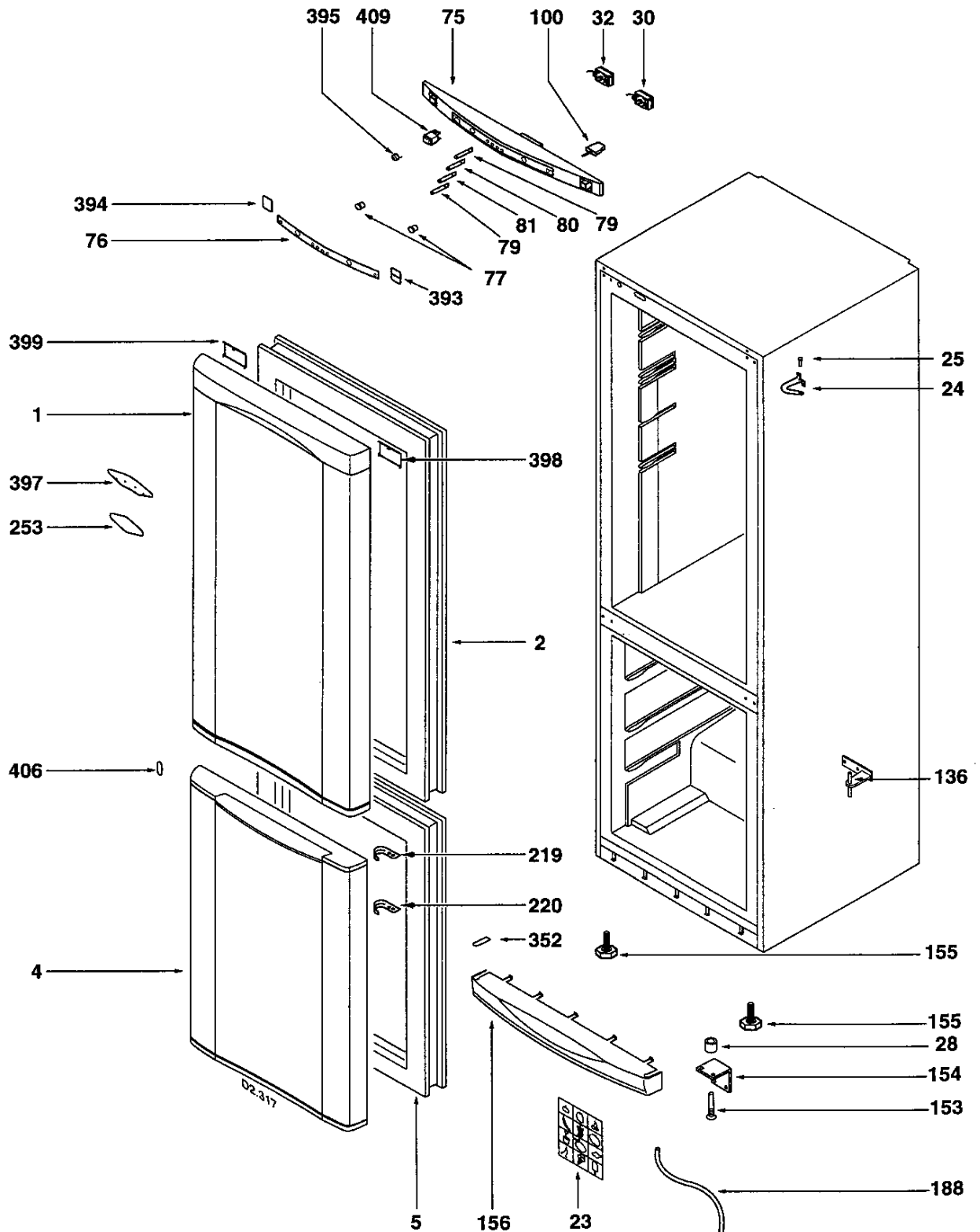

DUO

BRU

LISTE DE
PIECES
DETACHEES

ESPACE 400

