

IGNIS**Service-Information**

Gefrierschrank

AFE 138/G

8507 138 01005

Letzte Änderung: 07.06.2008

Anlagedatum: 07.06.2008

Ersatzteilliste	2
Technische Daten	4
Explosionszeichnung	5
Stromlauf-Anschlussplan	6

Die vorliegenden Serviceunterlagen sind ausschließlich für technisch qualifizierte Fachkräfte bestimmt, welche mit den entsprechenden einschlägigen Sicherheitsvorschriften vertraut sind.
Änderungen vorbehalten

Ersatzteilliste

Pos-Nr.	12NC	Beschreibung
011 0	4819 500 18124	Fuss einstellbar
011 2	4819 404 79538	Halter
012 1	4819 528 78028	Rolle
012 2	4819 535 38013	Achse
040 1	4819 417 19645	Scharnier oben
040 2	4819 417 19627	Scharnier unten
045 5	4819 535 38056	Drehstift
045 8	4819 535 38061	Stift Scharnier
045 9	4819 535 38093	Verlaengerung Scharnier
047 0	4812 446 88142	Lagerzapfen
047 1	4819 532 68862	Lagerzapfen
070 0	4819 442 69432	Sockelblende
070 2	4812 460 49421	Einlage
101 0	4812 442 29241	Tuer Gefrieren
102 0	4812 440 69104	Tuer Verdampfer
102 1	4812 442 69363	Rahmen
102 2	4812 404 48872	Halter
102 3	4819 492 68501	Feder fuer Verdampfertuer
102 4	4812 452 98215	Abdeckung
102 5	4812 498 78555	Griff Verdampfertuer
105 6	4812 446 88139	Buchse
111 0	4812 462 68849	Tuergriff
111 7	4812 459 18234	Logo
111 8	4812 462 79866	Stopfen
156 0	4819 418 48116	Schale Eiswuerfel
191 1	4819 468 18158	Magnetdichtung
231 1	4819 466 88956	Platte Thermostat Sensor
231 2	4819 466 89101	Fuehlerschelle
233 1	4812 460 49427	Traeger
233 9	4812 460 49428	Traeger
241 0	4812 458 19171	Korb
241 1	4812 458 19164	Korb
241 3	4812 440 69252	Front
241 4	4812 440 99004	Korbabdeckung
241 6	4812 458 58115	Rost
243 6	4819 460 48948	Kalender
249 2	4812 460 88289	Zierleiste
263 0	4812 462 38165	Fuehrung
301 0	4812 452 28492	Schalterblende
301 2	4812 404 79001	Halter
321 0	4819 381 18269	Linse
324 0	4812 460 49425	Einlage
324 1	4812 460 49426	Einlage
332 0	4812 460 49431	Taste
335 0	4812 411 29003	Knopf Thermost.
351 0	4819 134 48298	Signallampe gruen
351 1	4819 134 48297	Signallampe gelb
351 2	4819 134 48296	Signallampe rot
402 0	4819 360 58753	Kompressor EMT 60 HLP
420 0	4819 121 18215	Kondensator

Pos-Nr.	12NC	Beschreibung
491 0	4812 290 88075	Abdeckung
554 1	4819 492 68723	Feder Thermostat
561 2	4819 290 68433	Anschlussblock
566 2	4812 271 28405	Thermostat K56-L1907
614 0	4812 690 28003	Monoblock
620 2	4819 276 18256	Schalter
740 0	4812 511 48225	Verfluessiger
740 3	4819 532 68859	Distanzstueck
745 0	4812 511 38109	Verdampfer
764 0	4819 480 28144	Filtertrockner
781 0	4812 452 98259	Abtaustopfen
781 1	4812 530 29273	Ablaufrinne
902 5	4812 460 59788	Halterung f.Einsteckkarte
903 0	4812 462 28507	Stopfen
912 2	4819 502 18494	Schraube
993 7	4812 452 29001	Kalender
993 9	4812 310 38384	Zubehoer Set (n.gez.)

Technische Daten

Fabrik Nr.

..... CV 280 W

Abmessungen + Gewicht

Abmessungen Gerät

Höhe 159,0 cm
Breite 59,6 cm
Tiefe 60,6 cm

Nennkapazität

Gesamt

Brutto 288 l
Netto 250 l
Brutto 288 l
Netto 250 l

Elektrische Basisdaten

Spannung 220 V - 240 V
Frequenz 50 Hz

Anschlusswert

in 24 Std. 1,32 kWh

Gefriervermögen

in 24 Std. 25 kg

Kompressor

Typ EMT 60 HLP
Kälteleistung(CECOMAF) 129 W

Kältemittel

Typ R 134 a
Menge 180 g

Thermostat Schaltwerte

Einschalttemperatur - 19,0 °C -- 23,5 °C
Ausschalttemperatur - 24,5 °C -- 32,0 °C
MIN
Einschalttemperatur
max. - 23,5 °C
Ausschalttemperatur - 27,5 °C -- 32,0 °C

Explosionszeichnung

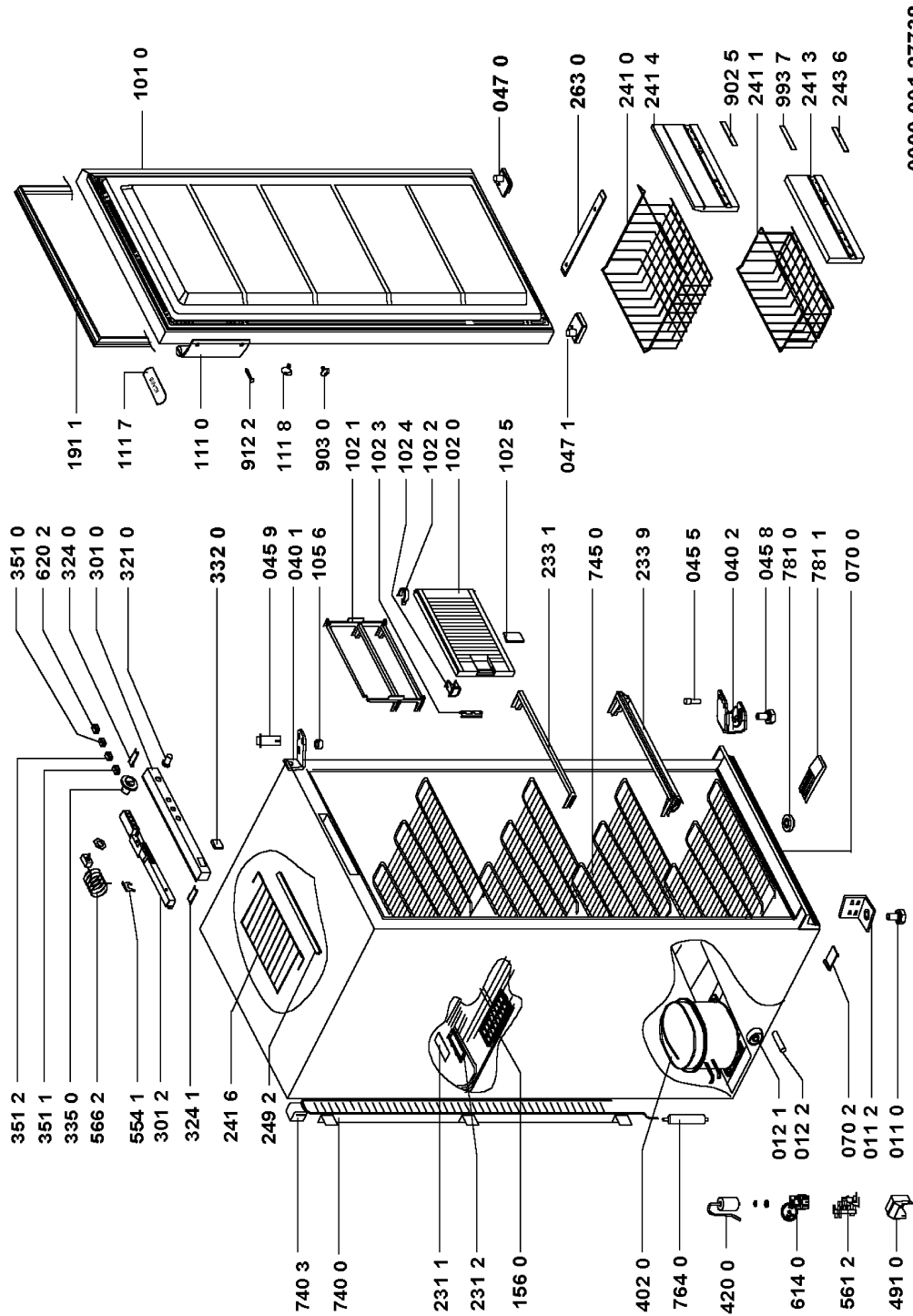

0000 001 27738

Stromlauf-Anschlussplan

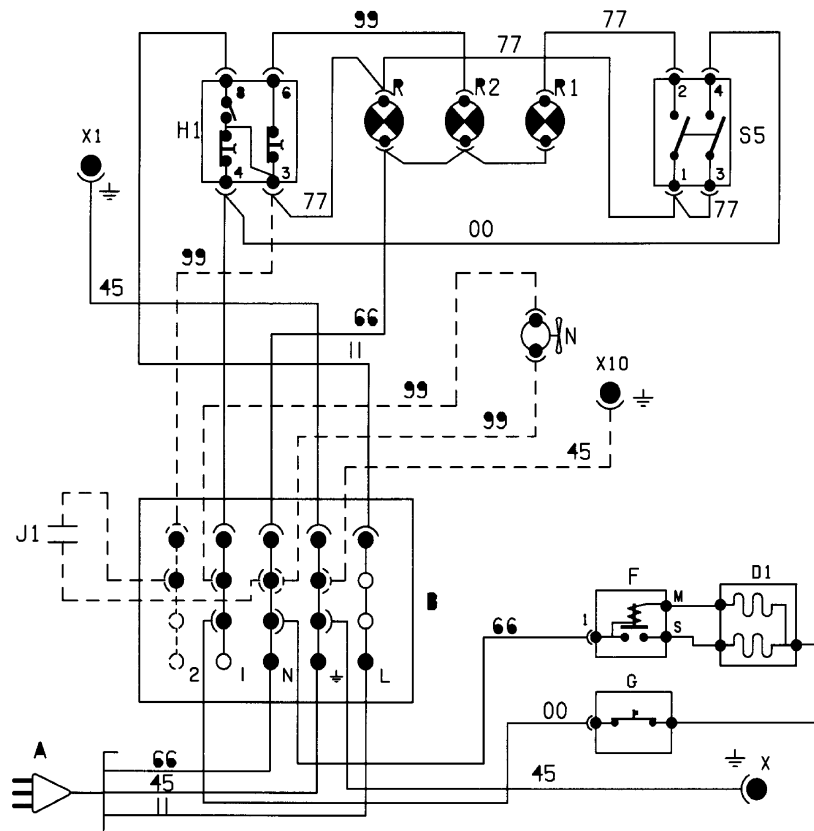

4619 500 77132

- A PLUG
- B CONNECT BLOCK
- D1 FREEZ. COMPRESSOR
- F STARTING RELAY
- G OVERLOAD PROTECTOR
- H1 FREEZ. THERMOSTAT
- J1 CAPACITOR
- N FAN MOTOR
- R GREEN PILOT LAMP
- R1 YELLOW PILOT LAMP
- R2 RED PILOT LAMP
- S5 SWITCH
- X COMPRESSOR EARTHING
- X1 THERMOSTAT EARTHING
- X10 FAN-MOTOR EARTHING

- 00 BLACK
- 11 BROWN
- 45 YELLOW GREEN
- 66 BLUE
- 77 VIOLET
- 99 WHITE
- OPTIONAL

