

IGNIS**Service-Information****Kombination Kühl/Gefrier-
DPA 351/G**

8539 446 01001

Letzte Änderung: 07.06.2008

Anlagedatum: 07.06.2008

Ersatzteilliste	2
Technische Daten	4
Explosionszeichnung	5
Stromlauf-Anschlussplan	6

Die vorliegenden Serviceunterlagen sind ausschließlich für technisch qualifizierte Fachkräfte bestimmt, welche mit den entsprechenden einschlägigen Sicherheitsvorschriften vertraut sind.
Änderungen vorbehalten

Ersatzteilliste

Pos-Nr.	12NC	Beschreibung
011 0	4819 462 48513	Fuss
011 1	4819 466 99164	Platte, klein
011 2	4819 462 48516	Fuss
040 0	4819 417 19648	Scharnier oben
040 2	4819 417 19647	Scharnier unten
040 3	4819 417 19646	Scharnier mitte
040 7	4819 462 58404	Scharnierabde.
040 8	4819 462 88151	Einlage
045 5	4819 535 98677	Achse
045 8	4812 462 58004	Stift Scharnier
070 5	4819 466 89476	Platte
101 0	4819 442 69357	Tuer Gefrieren
104 0	4819 442 69356	Tuer Kuehlen
105 5	4819 466 89479	Lagerzapfen links
105 6	4819 466 89474	Schliessraste
111 0	4819 498 78232	Griff
111 1	4819 498 78231	Griff
111 3	4819 460 78834	Einlage
111 6	4819 442 39478	Endklemme
111 8	4819 462 79466	Stopfen
111 9	4819 462 48439	Griffabdeckung
133 7	4819 466 89478	Lagerzapfen rechts
133 8	4819 466 98981	Tueranschlag
152 0	4819 418 79737	Tuerfach Gr.
153 0	4819 442 78397	Deckel Fach
153 6	4819 460 89353	Trennteil
154 0	4819 418 79797	Flaschenfach
154 5	4819 418 79798	Tuerfach
155 0	4812 418 28013	Eierfach f. 6 Eier
156 0	4819 418 48116	Schale Eiswuerfel
191 0	4819 468 18369	Magnetdichtung
191 1	4819 468 18371	Magnetdichtung
242 0	4819 418 79876	Schublade
244 4	4812 404 78258	Ablageklappe
245 0	4819 458 68291	Rost
245 1	4819 458 68292	Rost
245 5	4819 458 68289	Rost
249 0	4819 460 89715	Zierleiste Rost
249 1	4819 460 89716	Zierleiste Rost
251 0	4812 380 28018	Reflektor
251 1	4812 440 78294	Abdeckung Licht
251 4	4812 458 28001	Dichtung Lampenhalter
252 0	4812 462 79653	Gehaeuse Lampe / Thermostat
252 9	4819 462 58371	Schutzkaefig
253 0	4812 535 98053	Umschalter Licht
255 0	4819 466 78438	Schalenabdeck.
301 1	4819 452 99918	Frontblende
301 4	4819 460 78833	Einlage
324 1	4819 462 58405	Abdeckung
335 0	4812 413 58891	Knopf Thermost.

Pos-Nr.	12NC	Beschreibung
402 0	4819 360 38715	Kompressor NL7F
402 1	4819 418 79851	Schale
491 0	4819 462 79241	Abdeckung
554 0	4819 271 29109	Thermostat A13-30
554 1	4819 492 68723	Feder Thermostat
614 0	4819 280 68367	PTC-Einheit
651 0	4819 134 88135	Lampe E14 230V-240V/15W
652 0	4812 255 18203	Lampenfassung
740 0	4819 511 48678	Verfluessiger
740 3	4819 466 99109	Distanzstueck
764 0	4819 480 28144	Filtertrockner
903 0	4819 535 18117	Stopfen
903 2	4819 492 48154	Stopfen
904 0	4819 468 18282	Daempfungsteil
912 0	4819 502 18498	Schraube
912 1	4819 502 18338	Schraube
965 6	4819 462 78909	Stopfen
993 2	4819 690 28169	Ausputzer
993 9	4819 310 39816	Zubehoer Set n. gez.

Technische Daten

Abmessungen + Gewicht

Abmessungen Gerät

Höhe	172 cm
Breite	59.2 cm
Tiefe	60 cm

Nennkapazität

Gesamt

Brutto	312 l
Netto	307 l

Kühlen

Brutto	238 l
Netto	234 l

Gefrieren

Brutto	74 l
Netto	73 l

Elektrische Basisdaten

Spannung	220 V - 240 V
Frequenz	50 Hz

Anschlusswert

in 24 Std.	1.2 kWh
-----------------	---------

Gefriervermögen

in 24 Std.	4 kg
-----------------	------

Kompressor

Typ	NL 7 F
Kälteleistung(CECOMAF)	136 W

Kältemittel

Typ	R 134 a
Menge	140 g

Thermostat

Thermostat Schaltwerte

Einschalttemperatur	+ 4,5 °C - + 4,5 °C
Ausschalttemperatur	- 16 °C - - 30 °C
Kühlen	
Einschalttemperatur	+ 4,5 °C - + 4,5 °C
Ausschalttemperatur	- 16 °C - - 30 °C

Explosionszeichnung

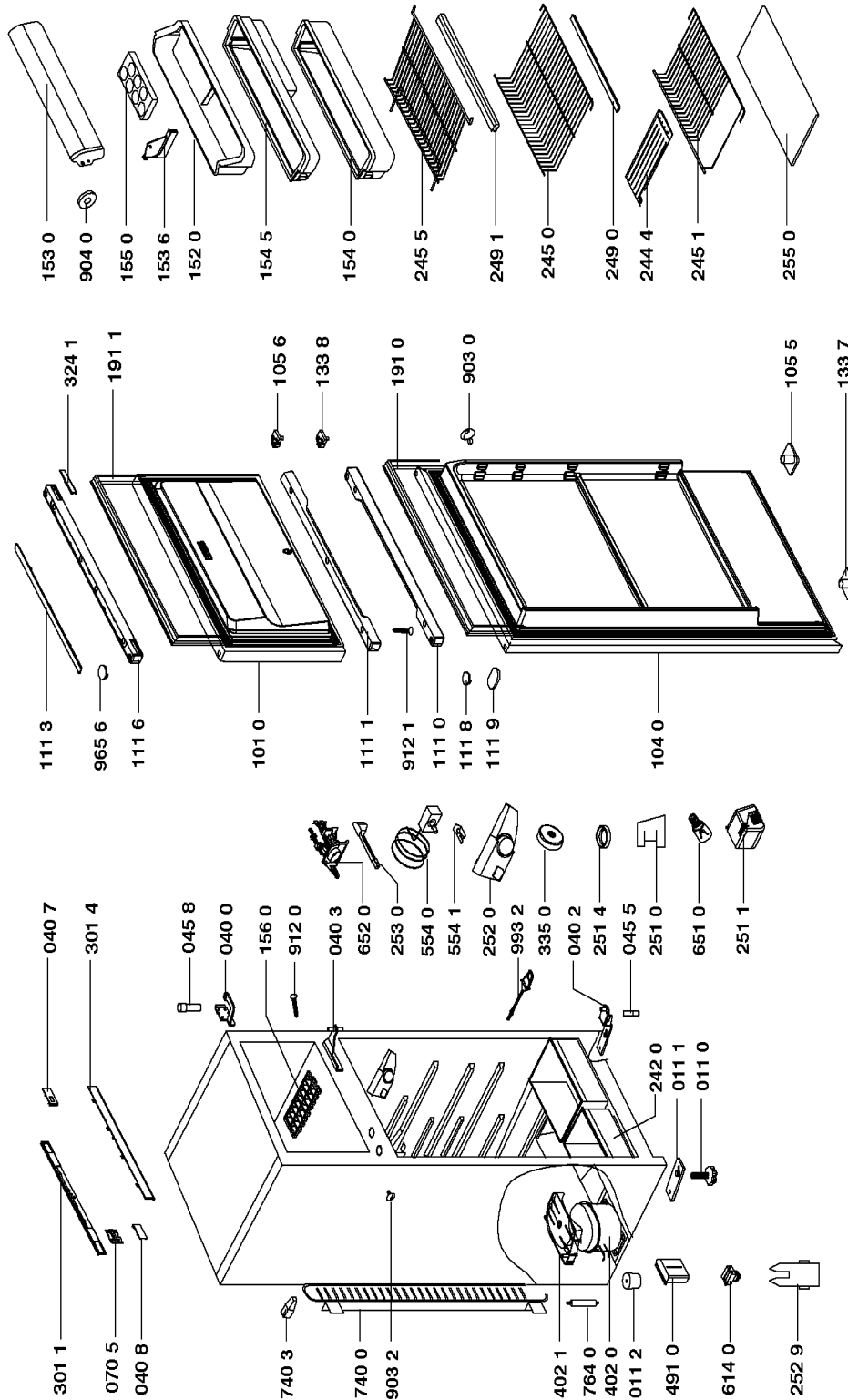

0000 001 17056

Stromlauf-Anschlussplan

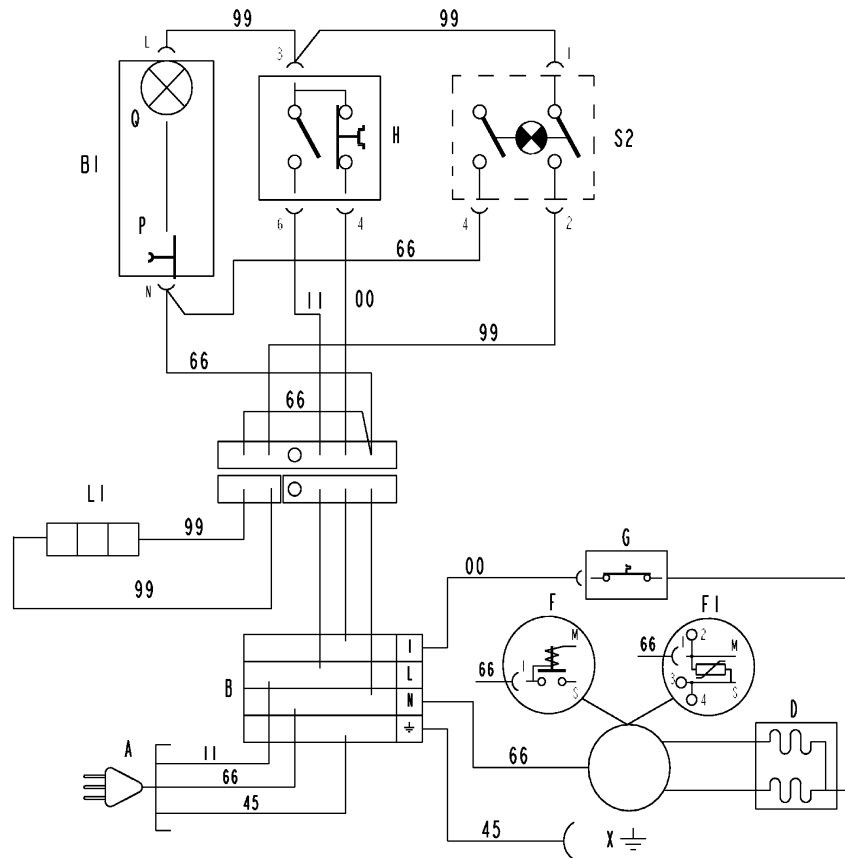

- A PLUG
- B MAIN CONNECT BLOCK
- BI CONNECT BLOCK
- D REFRIG. COMPRESSOR
- F STARTING RELAY
- FI P.T.C.
- G OVERLOAD PROTECTOR
- H REFRIG. THERMOSTAT
- LI FREEZING HEATING ELEMENT
- P LIGHT SWITCH
- Q LAMP
- S2 SWITCH WITH YELLOW PILOT LAMP
- X COMPRESSOR EARTHING

- 00 BLACK
- 11 BROWN
- 45 YELLOW-GREEN
- 66 BLUE
- 99 WHITE

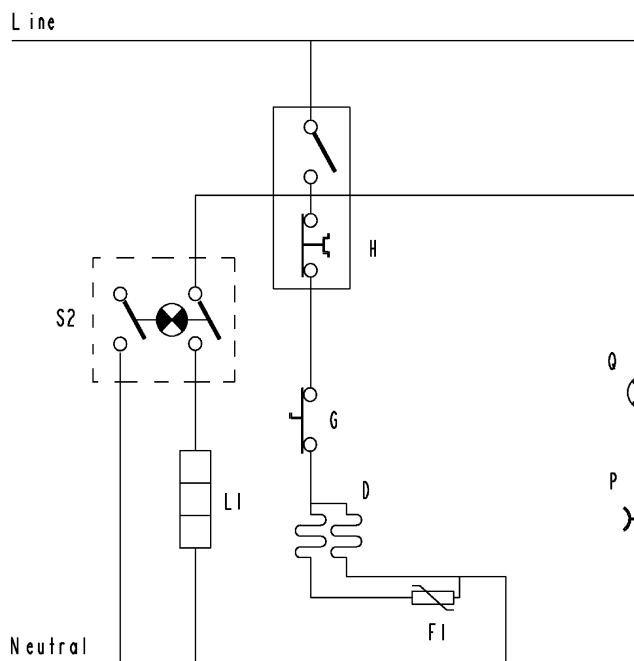

4619 500 88920 D