

SUNSTECH

DTB-P500HD | HD DVB-T



MANUAL DE USUARIO



SUNSTECH

User Manual

DTB-P500HD

ENGLISH



Important Safety Instructions

- 1) Read these instructions.
- 2) Keep these instructions.
- 3) Heed all warnings.
- 4) Follow all instructions.
- 5) Do not use this apparatus near water.
- 6) Clean only with dry cloth.
- 7) Do not install near any heat sources such as radiators, heat registers, stoves, or other apparatus (including amplifiers) that produce heat.
- 8) Operate this product only from the type of power source indicated on the label. If you are not sure of the type of power connected to your home, consult your local power company. Disconnect the unit from the mains before any maintenance or installation procedure.
- 9) Protect the mains cord from damage and stress.
- 10) Only use attachments/accessories specified by the manufacturer.
- 11) Unplug this apparatus during lightning storms or when unused for long periods of time.
- 12) Refer all servicing to qualified service personnel. Servicing is required when the apparatus has been damaged in any way, including damage to the mains cord or plug, if the unit has been exposed to liquid or moisture, has been dropped or is not operating correctly.
- 13) Do not impede the air flow into the unit by blocking the ventilation slots.
- 14) Attention should be drawn to the environmental aspects of battery disposal.
- 15) Use the apparatus in moderate climate.

WARNING: To reduce the risk of fire or electric shock, do not expose this apparatus to rain or moisture.

WARNING: The batteries shall not be exposed to excessive heat such as direct sun light, fire, etc.



This symbol indicates that dangerous voltages constituting a risk of electric shock are present within this unit.



This symbol indicates that there are important operating and maintenance instructions in the literature accompan



This symbol indicates that this product incorporates double insulation between hazardous mains voltage and user accessible parts.

When servicing use only identical replacement par



■ This symbol on the product or in the instructions means that your electrical and electronic equipment should be disposed at the end of life separately from your household waste. There are separate collection systems for recycling. For more information, please contact the local authority or your retailer where you purchased the product.

Table of Contents

Front and Side Panel	5
Remote Control.....	6
Connecting to a Television.....	8
First Time Installation	9
Troubleshooting.....	16
Technical Specifications.....	17
Warranty Conditions.....	17

Package Contents

Before installation, please check the of the package.

The package should contain the following items:

- A. DTB-P500HD x1 pc
- B. Remote Control x1 pc
- C. User Manual x1 pc
- D. Batteries x2 pc
- E. AC/DC Adapter x1 pc

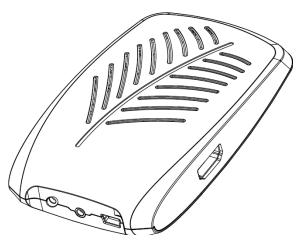

DTB-P500HD



Remote

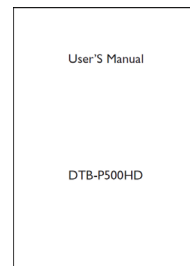

User's manual



Batteries



AC/DC Adapter

Front and Side Panel

1. Front panel

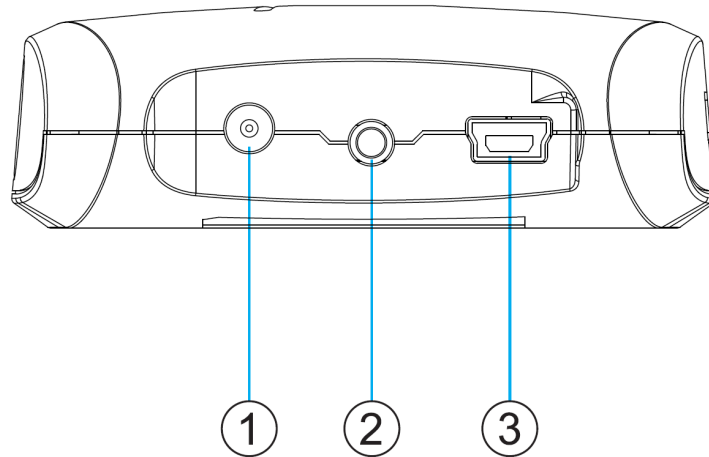

- 1) **DC IN:** main power supply.
- 2) **REMOTE CONTROL SENSOR:** Used to receive the signal from the Remote Control.
- 3) **USB:** For software upgrade and media playback.

2. Side panel

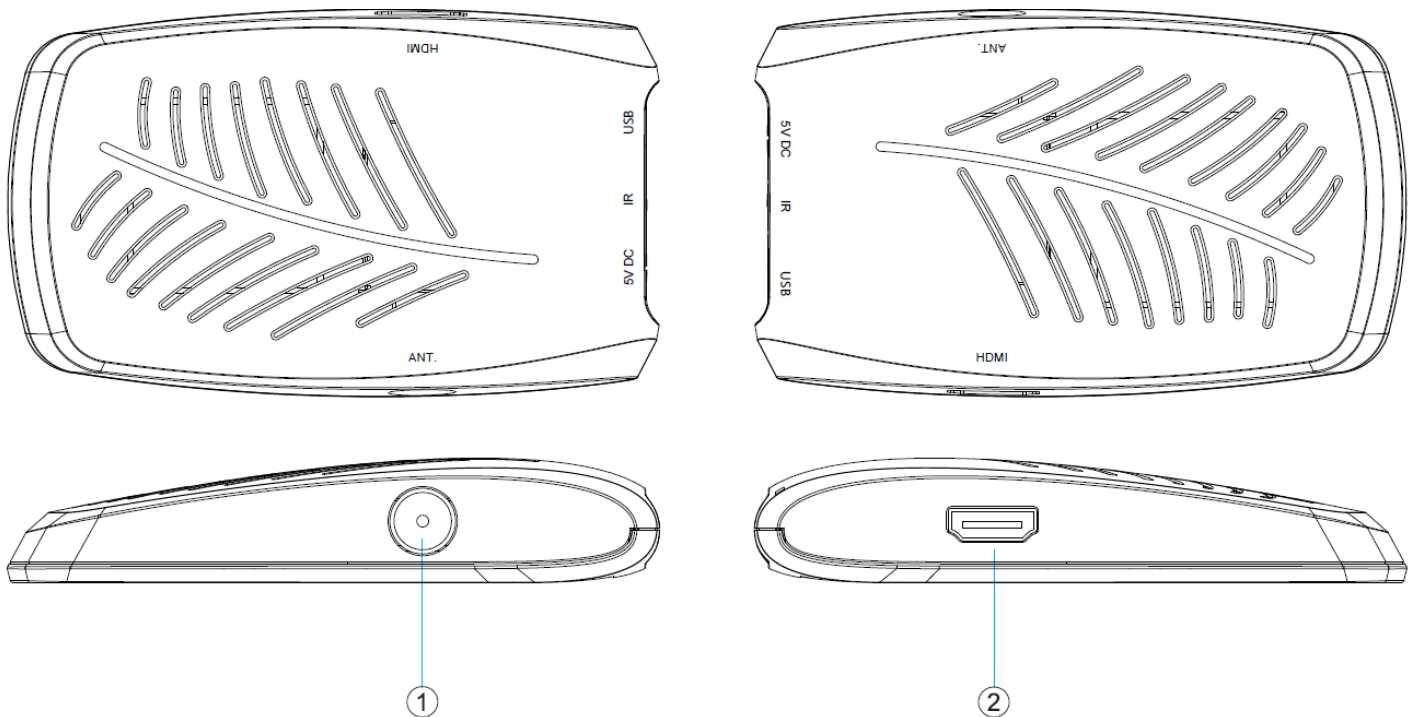

- 1) **ANT.:** This socket connects to your external Aerial.
- 2) **HDMI:** High definition audio and video output used to connect to a HDMI device.

Remote Control

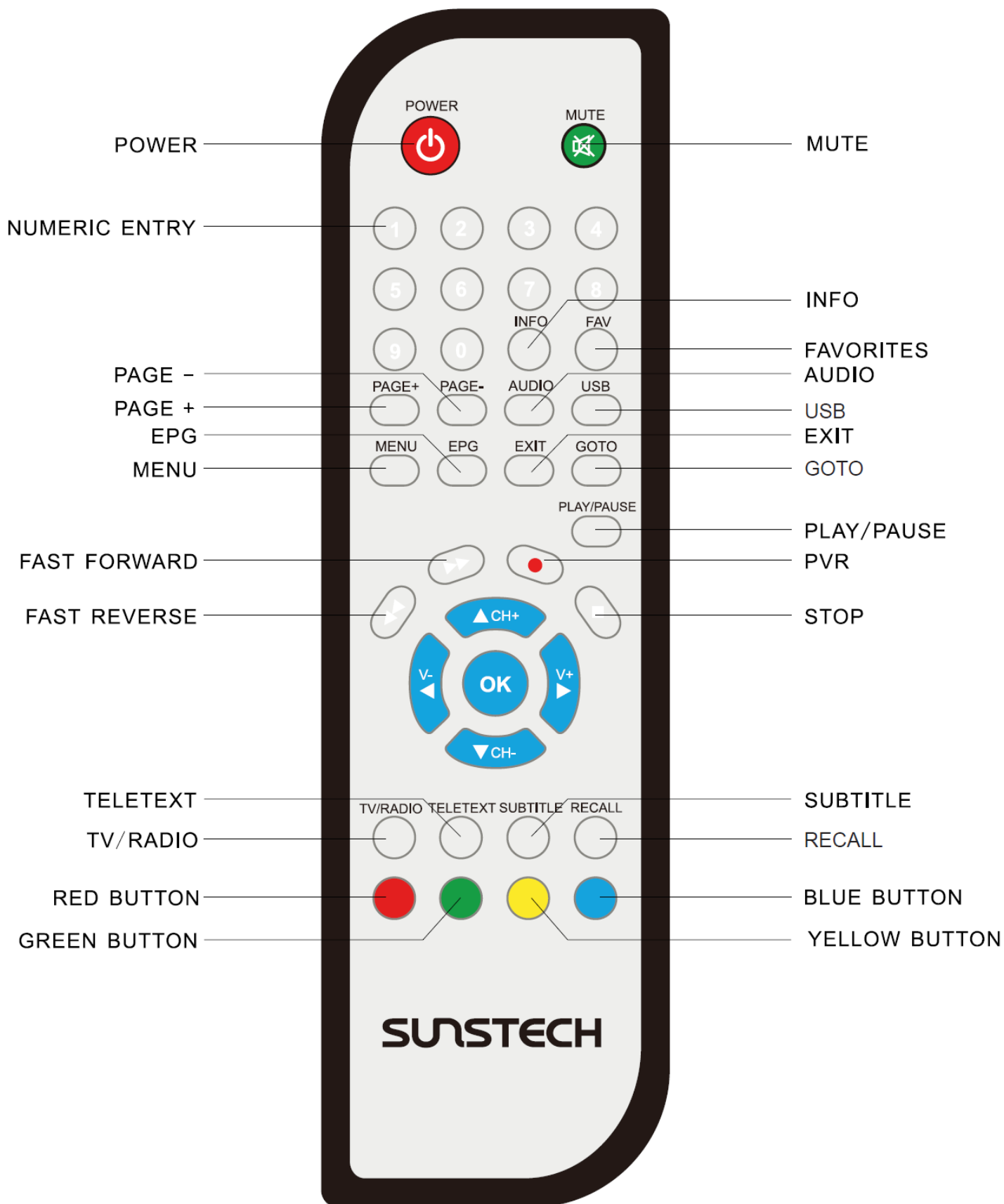

Installing the Batteries

Remove the battery cover from the rear of the Remote Control and place 2xAAA size batteries inside the compartment.

Please make sure the battery polarities match the polarity markings inside the compartment.

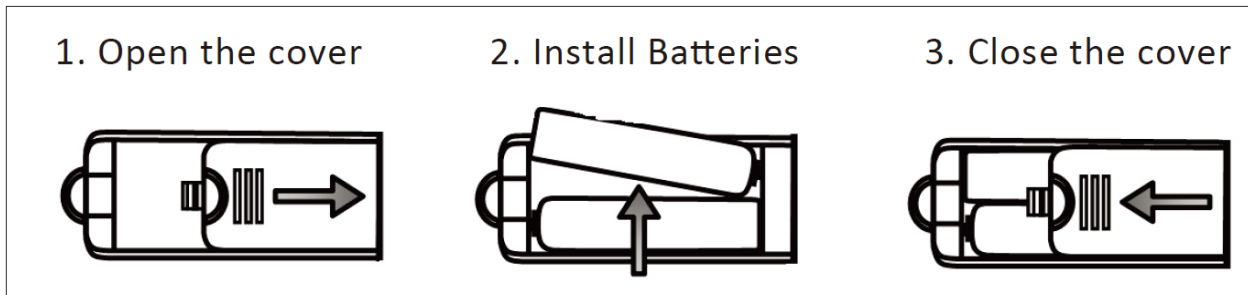

Using the Remote Control

To use the Remote Control, point it towards the front of the Digital Set Top Box.

The Remote Control has a range of up to 7 metres from the Set Top Box at an angle of up to 60 degrees.

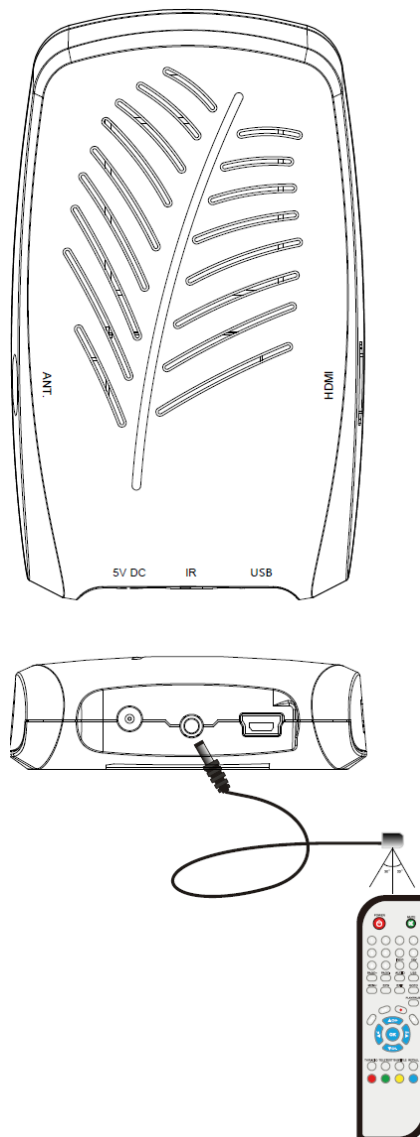

The remote control will not operate if its path is blocked.

Sunlight or very bright light will decrease the sensitivity of the remote control.

Connections

For a basic connection from your Set Top Box to the television, use the Composite connection outlined below.

For a higher quality connection, use the Component Video connection outlined below combined with the Composite Audio Connection.

For the highest quality connection use a direct HDMI connection, see below.

Connecting to TV

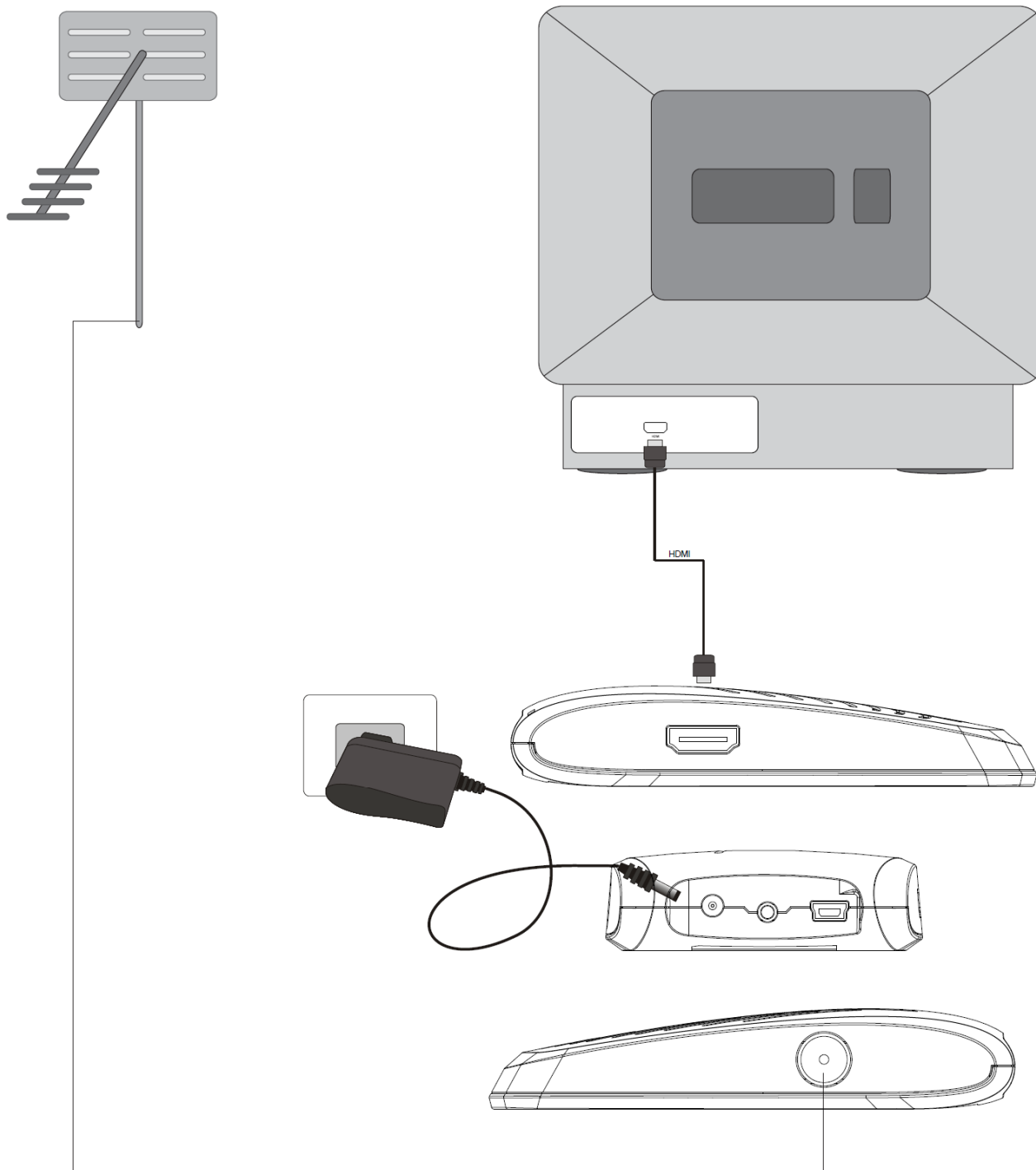

Note: When connecting the receiver to other equipment, e.g. ,TV,VCR and amplifier, make sure to refer to relevant user manual for instruction. Also, make sure you disconnect all the equipments from the mains supply before the connection.

First Time Installation

After all connections have been made properly, switch on TV and make sure the unit is connected to the Main Power. Press Power button to switch the unit on. If you are using the unit for the first time or have restored the unit to Factory Default, Installation Guide Menu will appear on your TV screen.



- (1) [OSD Language] press RIGHT/LEFT key to select a language.
- (2) [Country] press RIGHT/LEFT key to select your country of residence.
- (3) [Channel Search] press RIGHT or OK key to begin Automatic channel search.
- (4) Once channel tuning is complete, you can start watching TV programs.

Basic Operation

(1). Program Manage Settings

To access the Menu, press the MENU button and select [Program]. using the RIGHT/LEFT keys to navigate through the menu. The Menu provides options to adjust the Program Manage Settings. Select an option and press OK or RIGHT to adjust that setting. Press the EXIT button to exit the Menu.



(a) Program Edit

To edit your program preferences (lock, skip, favourite, move or delete), you will need to enter the Program Edit Menu. This Menu requires a password to access. Enter the default password '000000'. The master unlock password is '888888'.



Set Favourite Channels

You can create a shortlist of favourite programs that you can easily access. Set Favourite TV or Radio program:

1. Select your desired channel then press the FAVOURITE button. A heart-shaped symbol will appear and the channel is marked as a favourite.
2. Repeat the previous step to select more Favourite channels.
3. To confirm and exit the Menu, press the EXIT key.

Disable Favourite TV or Radio Channel:

Select the Favorite channel and press Favorite button on the remote control o cancel.

View Favourite Channel

1. While in normal viewing mode, press Favourite button and the Favourite Menu will appear.
2. Press UP/DOWN to browse through your Favourite Channels.
3. Press OK to select your favourite channel.

Delete a TV or Radio Program

1. Select the Program and then press the BLUE button. A warning message will appear. Press OK to delete the channel.
2. Repeat the previous step to select more channels to delete.

Skip TV or Radio Channel

1. Select the channel you would like to skip and press the GREEN button. A skip symbol is displayed. The channel is marked as a skip.
2. Repeat the previous step to skip more channels.
3. To save your settings and exit the menu, press EXIT key.

Disable the Skip Channel function:

Select the Skip channel and press the GREEN button on the remote control to cancel.

Move a TV or Radio Program

1. Select the preferred then press the RED button. A move symbol will appear.
2. Press UP/DOWN to move the
3. Press OK to confirm.
4. Repeat the above steps to move more channels.

Lock Program

You can lock selected programs for restricted viewing.

Lock a TV or Radio channel:

1. Select the preferred channel then press the YELLOW button. A lock-shaped symbol is displayed. The channel is now marked as locked.
2. Repeat the previous step to select more channel.
3. To confirm your setting and exit the menu, press the EXIT button.

4. Press the YELLOW button to disable the locked channels function.
5. To view the locked , you will be required to enter either the default password '000000' or your last set password. The master unlock password is '888888'.

(b) EPG (Electronic program guide)

The EPG is an on-screen TV guide that shows scheduled programs seven days in advance for every tuned channel. Press the EPG button on the Remote Control to access the guide.



You can use the UP/DOWN key to select the preferred program. If there is more than one page of information, use the BLUE button for page up and the YELLOW button for page down.

(c) Sort

Sort your channels from the following options:

- [By LCN] - Sort the channels in ascending order.
- [By Service Name] - Sort the channels in alphabetical order.
- [By Service ID] - Sort the channels according to the station.
- [By ONID] - Sort the channels according to ONID.

(d) LCN (Logical channel number)

Set LCN on or off.

(2). Picture Setting

To access the Menu, press MENU then select [Picture] using the RIGHT/LEFT key. The Menu provides options to adjust the video settings. Press UP/DOWN to select an option and press RIGHT/LEFT to adjust that setting. Press EXIT to exit the menu.

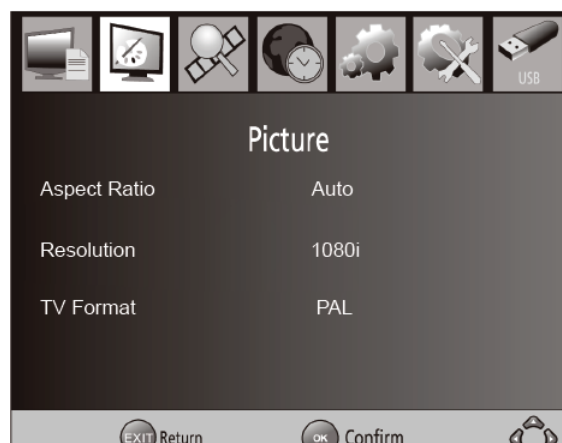

(a) Resolution

You can change this setting if the picture resolution does not appear to be correct.

This setting is to match the most common setting for HDMI.

[480P]: for NTSC TV system.

[576P]: for PAL TV system.

[720P]: for NTSC or PAL TV system.

[1080I]: for NTSC or PAL TV system.

(b) TV Format

If the picture does not appear to be correct you can change this setting.

This should match the most common setting for TVs in your country.

[NTSC]: for NTSC system TV.

[PAL]: for PAL system TV.

(3). Channel Search

To access the menu, press MENU and select [Search Channel] using the RIGHT/LEFT keys.

This Menu provides options to adjust the Search Channel settings.

Press UP/DOWN to select an option and press RIGHT/LEFT to adjust the settings.

Press EXIT to exit the Menu



(a) Auto Search

This option will automatically search for channels and save them once the scanning is complete. All previously saved channels and settings will be deleted.

1. Select [Auto Search] and press OK or RIGHT to start channel search.
2. To cancel channel search, press EXIT. Any channels that have been found will be saved.

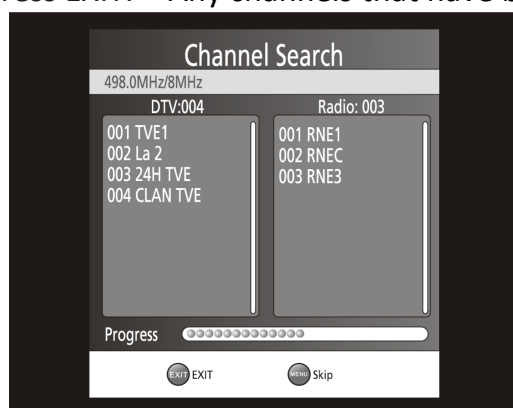

(b) Manual Search

This option allows you to scan for new channels without deleting previously saved channels and settings.

1. Select [Manual Search] then press OK or RIGHT. The channel search screen will appear.

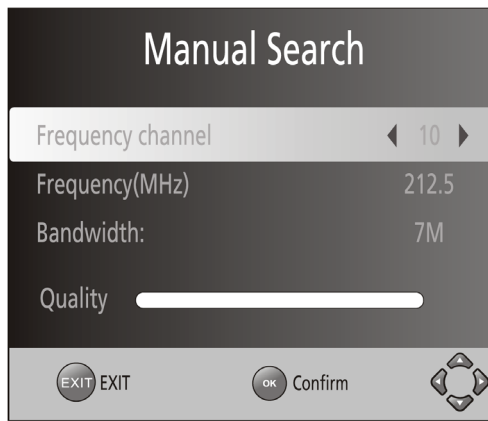

2. Press the RIGHT/LEFT key to select the channel frequency.

3. Press OK to start searching channels.

If a channel is found, it is saved and added to the channels list. If channels can not be found during searching, the unit will exit automatically.

(c) Country

Select your country of residence.

(d) Antenna Power

Enable Antenna Power if an external active antenna is connected.

(4).Time Setting

To access the select [Time] using the RIGHT/LEFT keys. The Menu provides options to adjust the time settings.

Press UP/DOWN to select an option and press RIGHT/LEFT to adjust the settings. Press EXIT to exit the menu.



(a) Time offset

Select auto or manual for GMT offset adjustments.

(b) Country Region

Select the Country Region when [Time Offset] is set to Auto.

(c) Time Zone

Select the Time Zone Offset when [Time Offset] is set to Manual.

(5). Option

To access the Menu, press MENU and select [Option] using the RIGHT/LEFT keys. The menu provides options to adjust the OSD Language,

Subtitle Language and Audio Language.

Select an option and press RIGHT/LEFT to adjust the setting.

Press EXIT to exit the Menu



(a) OSD (On Screen Display) Language

Select an OSD language.

(b) Subtitle Language

Select the preferred subtitle language.

(c) Audio Language

Select the preferred audio language for watching TV channels. If the language is not available, the default program language will be used.

(d) Digital Audio

Select digital audio output mode.

(6). System Setting

To access the Menu, press MENU and select [System] using the RIGHT/LEFT keys. The menu provides options to adjust the system settings. Press the UP/DOWN key to select an option and press RIGHT/LEFT to adjust the setting. Press EXIT to exit the Menu .

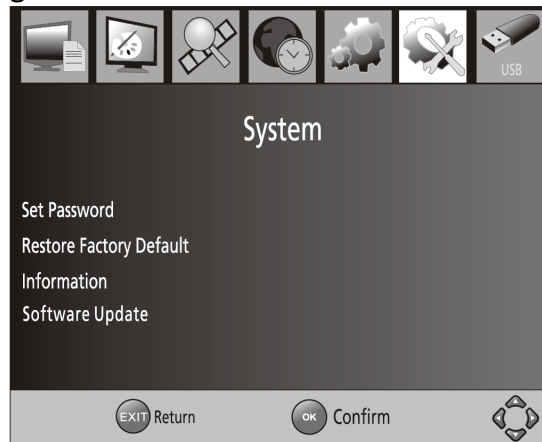

(a) Set Password

Set or change the password for locked programs. Enter your old password or the default password '000000'. You will then be asked to enter your new password. Press OK button to confirm your new password. Once it is confirmed, press EXIT to exit the Menu. The master unlock password is '888888'.

(b) Restore Factory Default

Reset your Set Top Box to the Default Factory Settings. In Main Menu select [Restore Factory Default] using the RIGHT/LEFT keys and press OK or RIGHT to select. Enter your password or the default password '000000' and press OK to confirm. This option will delete all preset channels and settings. The master unlock password is '888888'.

(c) Information

View model, hardware and software information.

(d) Software update

If the status is set 'ON ', it will scan new software from broadcast according to your preferred time in "Start time".

(e) Start Time

This is the time that the unit will scan for software updates.

(7). USB

To access the Menu, press the **MENU** button and select [USB] using the RIGHT/LEFT keys. The menu provides options to playback Music, Photo and Multimedia files. It can support AVI, MP3, WMA, JPEG and BMP formats. The unit will only support USB device with FAT32 file system. It will not support NTFS file system.

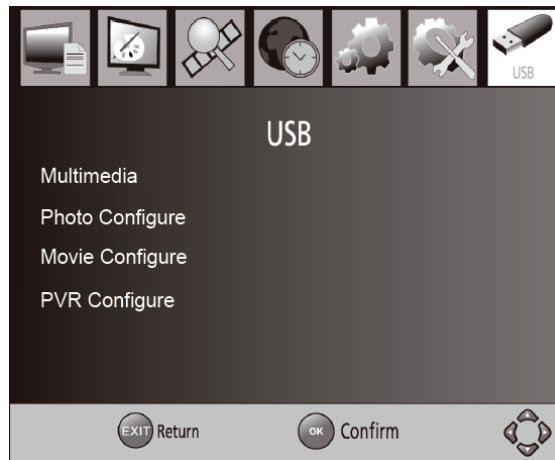

(a) Multimedia: When a USB device is attached you can select from the Music, Photo or Movie options in this menu using the RIGHT/LEFT keys and OK to select. If a USB device is not connected, the warning message "No USB device is Found" will appear.

(b) Photo configure:

-**Slide Time:** adjust slide show interval to 1~8 seconds.

-**Slide Mode:** adjust slide show effect as mode 0~59 or random.

-Aspect Ratio:

[Keep]: Play picture in its original aspect.

[Discard]: Play picture in full screen mode.

(c) Movie Configure:

-Aspect Ratio:

[Keep]: Play movie in its original aspect. [Discard]: Play movie in full screen mode.

-Subtitle Specific:

[Small]: Displays the subtitle as small mode. [Normal]: Displays the subtitle as normal mode. [Big]: Displays the subtitle as big mode.

-Subtitle BG:

[White]: Displays the subtitle in white background. [Transparent]: Displays the subtitle in transparent background. [Grey]: Displays the subtitle in grey background. [Yellow green]: Displays the subtitle in yellow green background.

-Subtitle Font Color:

[Red]: Displays Subtitle in red font. [Blue]: Displays Subtitle in blue font.

[Green]: Displays Subtitle in green font.

Note:

- We cannot guarantee compatibility (operation and/or bus power) with all USB mass storage devices and assume no responsibility for any loss of data that may occur when connected to this unit.

-With large amounts of data, it may take longer for the system to read the contents of a USB device.

-Some USB devices may not be properly recognised.

-Even when they are in a supported format, some files may not play or display depending on the content.

Troubleshooting

Problem	Potential Reasons	What to do
NO picture	Power isn't connected	Connect the power
	The power switch is not on	Switch on the power
Screen shows No Signa	DVB-T cable not connected	Plug in the DVB-T cable
	Aerial cable is faulty	Check aerial cable and connections
No sound from speaker	No or incorrect connection with audio cable	Connect the audio cable correctly
	Sound on mute	Turn off mute function
Only sound, no image on the screen	No or incorrect connection with AV cable	Make sure cables are connected correctly
	The program is a radio program	Press <TV/RADIO> key to shift into TV mode
Remote Control is not responding	The battery is exhausted	Change battery
	Remote Control is not facing or lose enough to the Set Top Box	Adjust the position of the Remote Control and move closer to the unit
Picture is breaking up	The signal is too weak	Check aerial cable and connections

Technical Specifications

Item	Sub Item	Parameter
Tuner	Input Frequency	174~230MHz 474~858MHz
	RF Input level	-80~-20dBm
	IF Bandwidth	7MHz and 8MHz
	Modulation	QPSK,16QAM,64QAM
Video	Decoder Format	MPEG2: MP@HL video decoding MPEG4: Support up to ASP@L5 HD resolution
	Output Format	576P, 576i, 720P, 1080i, 4:3 and 16:9
	Output Port	HDMI(V1.3C),
Audio	Decoder Format	MPEG-1, MPEG-2(Layer 1/2), MP3, AC3(option), E-AC3(option), AAC
USB 2.0	Supported Capacity	Support software upgrade and playback MPEG-2 /MP3/JPG/BMP files and PVR ready
Power	Supply Voltage	5V DC-IN
	Maximum Power Consumption	12W
	Standby Power Consumption	< 1W
Weight	153 g	
Size	110×66×21mm	

*Specifications are subject to change without further notice.

Warranty Conditions

- The warranty of this product is for 2 years since the purchase date.
- The warranty will exclude breakdowns caused by bad use of the product, wrong installation or installation in not desirable places for a proper maintenance of the product, rips, updates of the products that are not the supplied by the brand, pieces wore away for its use or for not domestic or inappropriate use. Also are excluded breakdowns caused for manipulations of the products by people or companies alien to our company.
- For any request regarding the warranty terms, the purchase receipt must be attached.

SUNSTECH

Manual del usuario

DTB-P500HD

ESPAÑOL



Important Safety Instructions

- 1) Lea estas instrucciones.
 - 2) Conserve estas instrucciones.
 - 3) Preste atención a todas las advertencias.
 - 4) Siga todas las instrucciones.
 - 5) No utilice este aparato cerca del agua.
 - 6) Limpie solamente con un paño seco.
 - 7) No instale cerca de ninguna fuente de calor como radiadores, rejillas de calefacción, estufas u otros aparatos (incluidos amplificadores) que produzcan calor.
 - 8) Utilice este producto solamente con el tipo de fuente de alimentación indicado en la etiqueta. Si no está seguro del tipo de alimentación conectado a su hogar, consulte a su compañía eléctrica local. Desconecte la unidad de la red antes de realizar cualquier procedimiento de mantenimiento o instalación.
 - 9) Proteja el cable de red de daños y tensión.
 - 10) Use únicamente los suplementos/accesorios especificados por el fabricante.
 - 11) Desenchufe el aparato durante tormentas eléctricas o cuando no lo utilice por largos períodos de tiempo.
 - 12) El servicio técnico siempre debe ser realizado por personal cualificado. Se requerirá servicio técnico cuando el aparato haya sufrido cualquier tipo de daño, incluso daños en el cable de alimentación o el enchufe, si la unidad ha quedado expuesta a líquidos o humedad, si se ha caído o no está funcionando correctamente.
 - 13) No bloquee las rejillas de ventilación, para no impedir el flujo de aire en el interior de la unidad.
 - 14) Al desechar las pilas, debe prestarse atención a los aspectos ambientales.
 - 15) Utilice el aparato en condiciones climáticas templadas.
- ADVERTENCIA:** para reducir el riesgo de incendio o descarga eléctrica, no exponga este aparato a lluvia o humedad.
- ADVERTENCIA:** las pilas no deben quedar expuestas a calor excesivo como la luz solar directa, fuego, etc.



Este símbolo indica que dentro de esta unidad se encuentran voltajes peligrosos que constituyen un riesgo de descarga eléctrica.



Este símbolo indica que hay instrucciones importantes de funcionamiento y mantenimiento en los folletos que acompañan el aparato.



Este símbolo indica que este producto incorpora doble aislamiento entre el voltaje eléctrico peligroso y las partes accesibles al usuario.

Cuando realice el servicio técnico, utilice únicamente repuestos idénticos.



Este símbolo en el producto o en las instrucciones significa que su equipo eléctrico y electrónico debe desecharse al finalizar su vida útil de manera separada de los desechos domésticos. Existen sistemas de recolección separada para reciclado.

Para obtener más información, comuníquese con la autoridad local o el distribuidor donde adquirió el producto.

Panel frontal y lateral	22
Mando a distancia.....	23
Conexión a un televisor.....	25
Primera instalación.....	26
Solución del problemas.....	33
Especificaciones técnicas	34
Condiciones de Garantía.....	34

Contenido del paquete

Antes de la instalación, compruebe el contenido del paquete.

El paquete debe contener los siguientes elementos:

- | | |
|-----------------------|----------|
| A. DTB-P500HD | 1 pieza |
| B. Mando a distancia | 1 pieza |
| C. Manual del usuario | 1 pieza |
| D. Pilas | 2 piezas |
| E. Adaptador de CA/CC | 1 pieza |

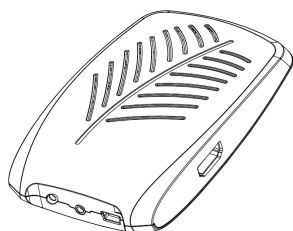

DTB-P500HD



Mando a distancia

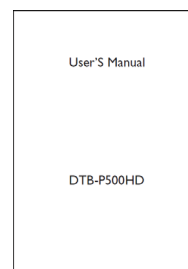

Manual del usuario



Pilas



Adaptador de CA/CC

Panel delantero y lateral

1. Panel delantero

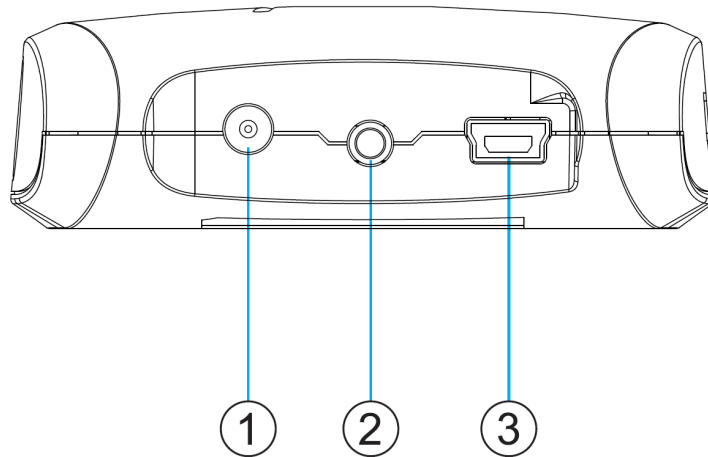

1) **DC IN:** fuente de alimentación principal.

2) **SENSOR DEL MANDO A DISTANCIA:** se utiliza para recibir la señal del mando a distancia.

3) **USB:** para actualización del software y reproducción de medios.

2. Panel lateral

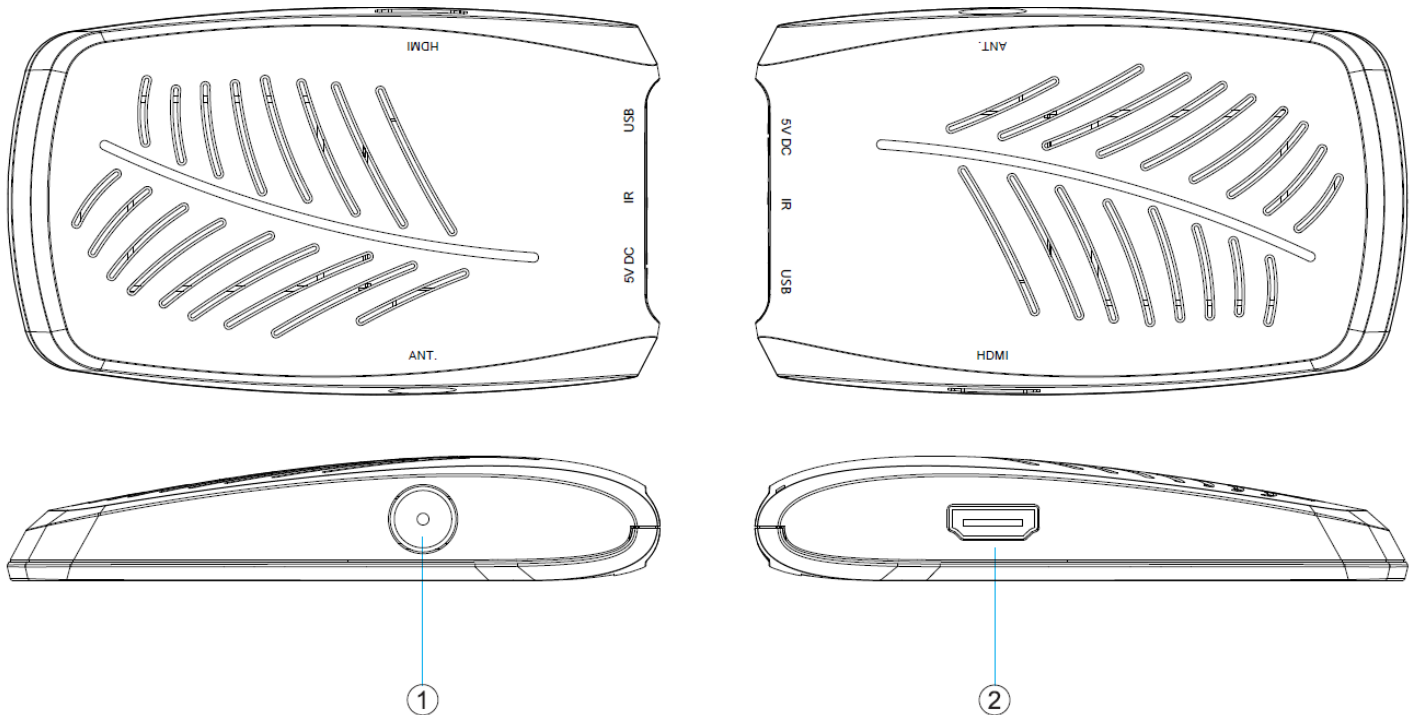

1) **ANT.:** esta ranura se conecta a la antena externa.

2) **HDMI:** salida de audio y video de alta definición utilizada para conectar a un dispositivo HDMI.

Mando a distancia

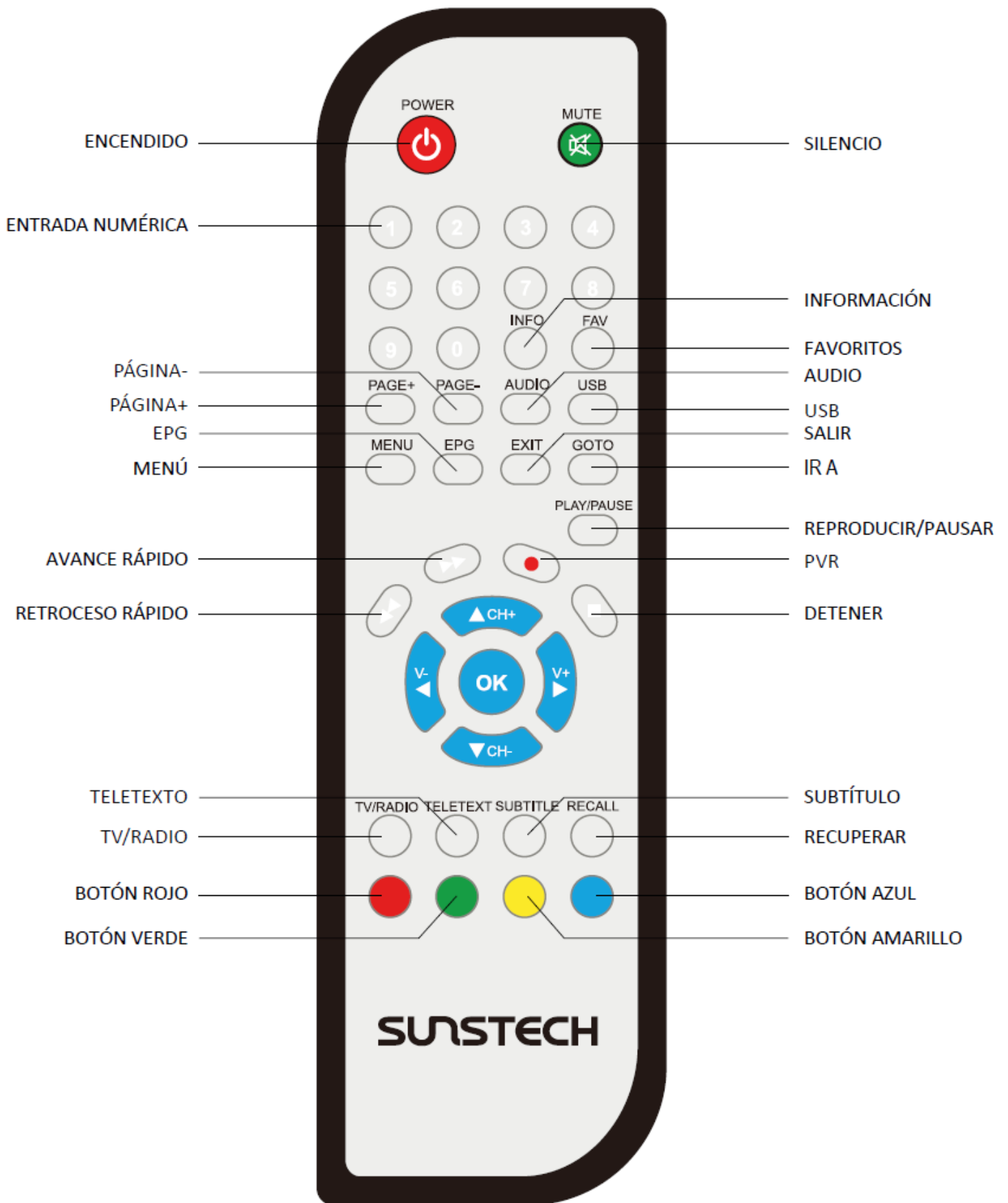

Instalación de las pilas

Quite la cubierta de las pilas de la parte posterior del mando a distancia y coloque dos pilas de tamaño AAA dentro del compartimiento.

Asegúrese de que las polaridades de las pilas coincidan con las marcas de polaridad dentro del compartimiento.

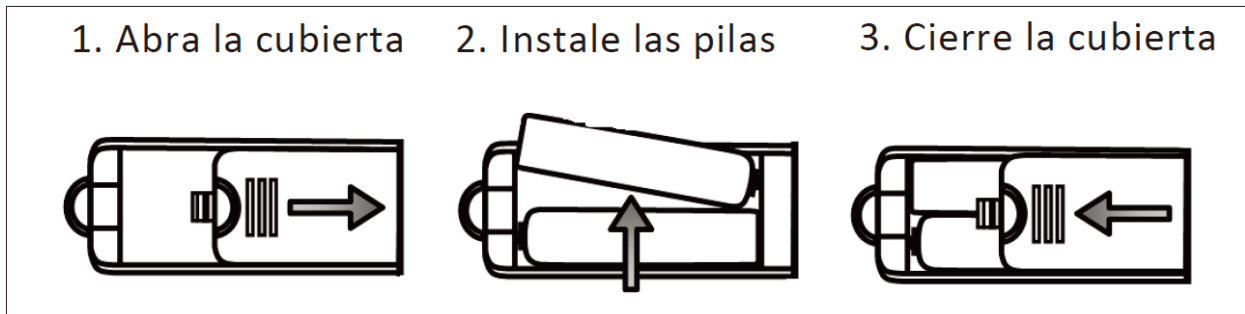

Uso del mando a distancia

Para utilizar el mando a distancia, diríjalo hacia la parte frontal del descodificador para TV digital Set Top Box.

El mando a distancia tiene un rango de hasta siete metros desde el Set Top Box en un ángulo de hasta 60 grados.

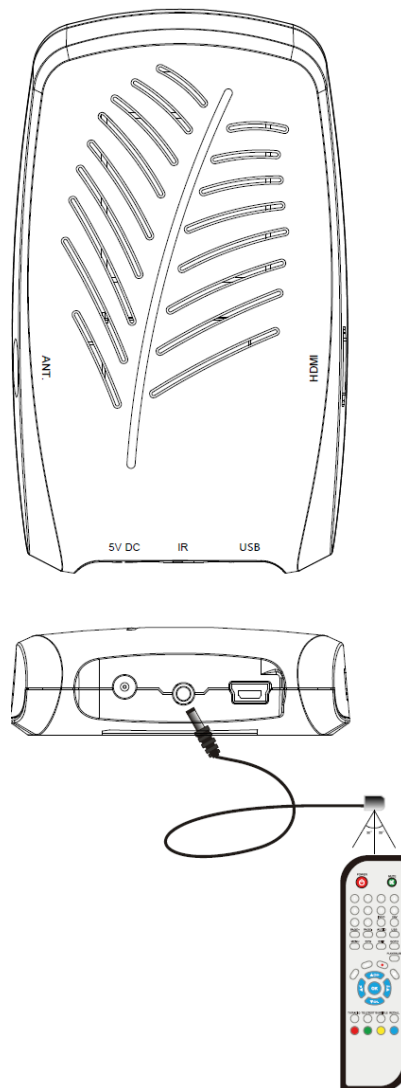

El mando a distancia no funcionará si se bloquea su ruta.

La luz solar o cualquier luz muy brillante disminuirá la sensibilidad del mando a distancia.

Conexiones

Para una conexión básica del Set Top Box al televisor, utilice la conexión compuesta marcada más abajo.

Para realizar una conexión de mayor calidad, utilice la conexión de Video Compuesto marcada más abajo combinada con la conexión de Audio Compuesto.

Para obtener una conexión de mayor calidad, utilice la conexión de HDMI directa (véase más abajo).

Conexión al televisor

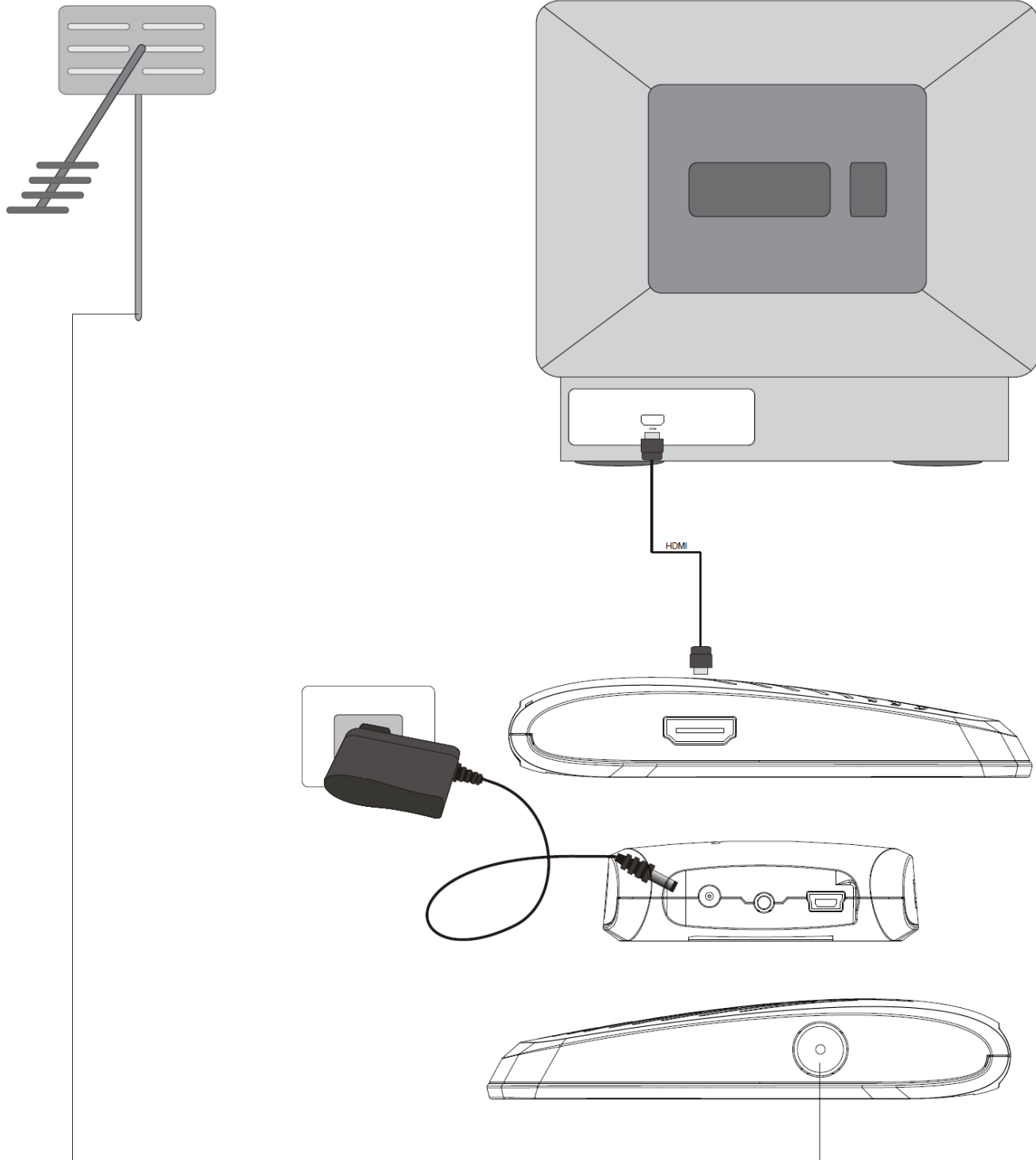

Nota: cuando conecte el receptor a otro equipo, por ejemplo, TV, VCR y amplificador, asegúrese de consultar el manual de usuario correspondiente para ver las instrucciones. Además, asegúrese de desconectar todos los equipos de la fuente de alimentación antes de realizar la conexión.

Primera instalación

Después de realizar todas las conexiones adecuadamente, encienda el televisor y asegúrese de que la unidad esté conectada a la alimentación. Presione el botón de encendido para encender la unidad. Si está utilizando la unidad por primera vez o ha restaurado la unidad a la configuración de fábrica, aparecerá el Menú de guía de la instalación en la pantalla de su televisor.



- (1) [Idioma OSD] presione el botón DERECHA/IZQUIERDA para seleccionar un idioma.
- (2) [País] presione el botón DERECHA/IZQUIERDA para seleccionar su país de residencia.
- (3) [Búsqueda de canales] presione el botón DERECHA u OK para iniciar la búsqueda automática de canales.
- (4) Cuando se haya completado la sintonización de canales, puede comenzar a mirar programas de televisión.

Operaciones básicas

(1). Configuración de gestión de programas

Para acceder al Menú, presione el botón MENÚ y seleccione [Programa] utilizando los botones DERECHA/IZQUIERDA para navegar por el menú. El menú proporciona opciones para ajustar la Configuración de Gestión de programas. Seleccione una opción y presione OK y luego IZQUIERDA o DERECHA para ajustar esa configuración. Presione el botón SALIR para salir del menú y, a continuación, MENÚ para regresar al menú principal.

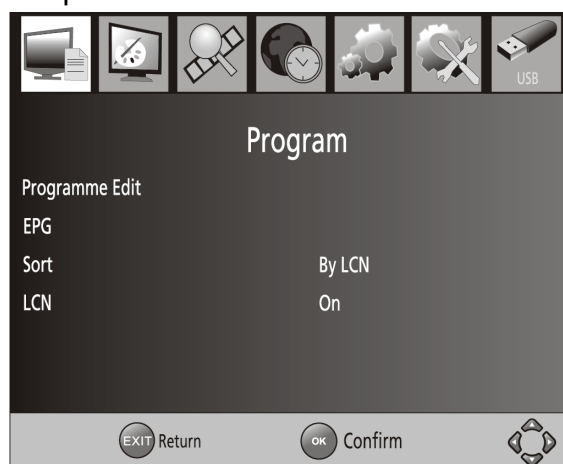

(a) Editar programa

Para editar sus preferencias de programas (bloquear, saltar, favorito, mover o borrar), deberá entrar en el Menú Editar programa. Este Menú requiere una contraseña para acceder. Introduzca la contraseña predeterminada '000000'.

La contraseña del desbloqueo maestra es '888888'.

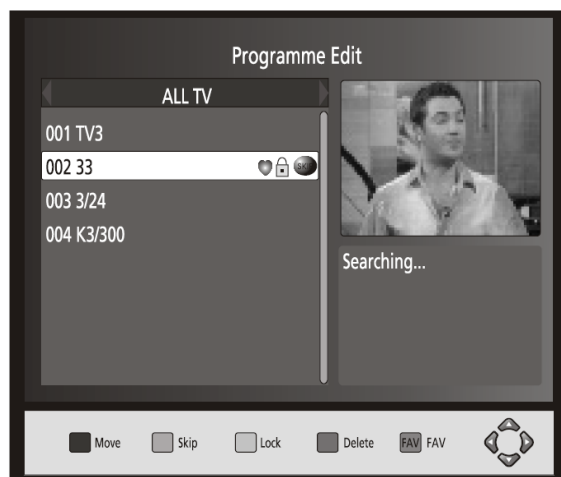

Establecer canales favoritos

Puede crear una lista de canales favoritos a los que puede acceder fácilmente. Establezca su programa de televisión o radio favorito:

1. Seleccione sus canales deseados y, luego, presione el botón FAVORITOS. Aparecerá un símbolo con forma de corazón y el canal se marcará como favorito.
2. Repita el paso anterior para seleccionar más canales favoritos.
3. Para confirmar y salir del Menú, presione el botón SALIR.

Desactivar canales de televisión o radio favoritos:

Seleccione el canal favorito y presione el botón FAVORITOS en el mando a distancia para cancelar.

Ver canales favoritos

1. Cuando esté en el modo de visualización normal, presione el botón Favoritos y aparecerá el Menú de Favoritos.
2. Presione ARRIBA/ABAJO para navegar por los canales favoritos.
3. Presione OK para seleccionar su canal favorito.

Borrar un programa de TV o radio

1. Seleccione el Programa y luego presione el botón AZUL. Aparecerá un mensaje de advertencia. Presione OK para borrar el canal.
2. Repita el paso anterior para seleccionar más canales que desee borrar.

Saltar un canal de TV o radio

1. Seleccione el canal que desea saltar y presione el botón VERDE. Aparecerá un símbolo de salto. El canal se marca como saltado.
2. Repita el paso anterior para saltar más canales.
3. Para guardar su configuración y salir del menú, presione el botón SALIR.

Desactivar la función Saltar canal:

Seleccione el canal saltado y presione el botón VERDE en el mando a distancia para cancelar.

Mover un programa de TV o radio

1. Seleccione el programa preferido y presione el botón ROJO. Aparecerá un símbolo de movimiento.
2. Presione ARRIBA/ABAJO para mover el canal.
3. Presione OK para confirmar.
4. Repita los pasos anteriores para mover más canales.

Bloquear programa

Puede bloquear programas seleccionados para restringir su visualización.

Bloquee un canal de TV o radio:

1. Seleccione el canal preferido y, a continuación, presione el botón AMARILLO. Aparecerá un símbolo con forma de candado. Es el canal ahora está marcado como bloqueado.
2. Repita el paso anterior para seleccionar más canales.
3. Para confirmar su configuración y salir del menú, presione el botón SALIR.

4. Presione el botón AMARILLO para desactivar la función de canales bloqueados.
5. Para visualizar los canales bloqueados, deberá introducir la contraseña predeterminada '000000' o su última contraseña establecida. La contraseña del desbloqueo maestra es '888888'.

(b) EPG (guía de programas electrónica)

La EPG es una guía de TV en pantalla que muestra los programas programados con siete días de anticipación para cada canal sintonizado. Presione el botón EPG en el mando a distancia para acceder a la guía, o seleccione EPG en el menú principal y, a continuación, presione OK.

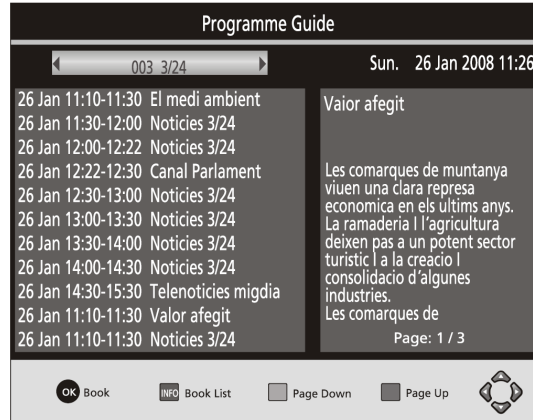

Puede utilizar el botón ARRIBA/ABAJO para seleccionar el programa preferido. Si existe más de una página de información, utilice el botón AZUL para subir y el botón AMARILLO para bajar.

(c) Clasificar

Una vez que haya seleccionado CLASIFICAR con el botón DERECHO, podrá seleccionar entre las siguientes opciones para clasificar los canales:

- [Por LCN]: clasifique los canales en orden ascendente.
- [Por nombre de servicio]: clasifique los canales en orden alfabético.
- [Por ID de servicio]: clasifique los canales según la estación.
- [Por ONID]: clasifique los canales según la ONID.

(d) LCN (número de canal lógico)

Active o desactive el LCN.

(2). Configuración de imágenes

Para acceder al Menú, presione MENÚ y, a continuación, seleccione [Imagen] utilizando el botón DERECHA/IZQUIERDA y, a continuación, presione OK para confirmar. El Menú proporciona opciones para ajustar la configuración de video. Presione ARRIBA/ABAJO para seleccionar una opción y presione DERECHA/IZQUIERDA para ajustar esa configuración. Presione SALIR para salir del menú.

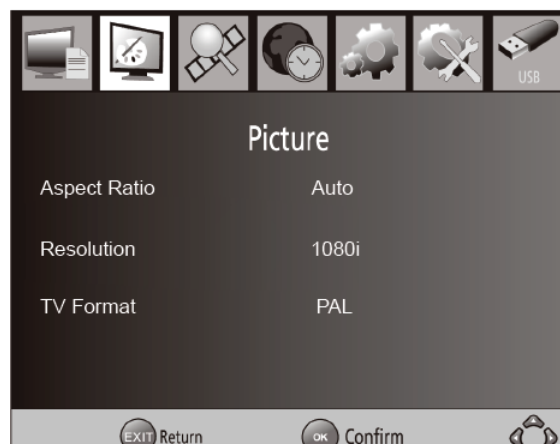

(a) Relación de aspecto

Puede cambiar esta configuración si la resolución de imagen no parece correcta. Esta configuración debe coincidir con la configuración más común para HDMI. [480P]: para el sistema de TV NTSC.

[576P]: para el sistema de TV PAL.

[720P]: para el sistema de TV NTSC o PAL.

[1080I]: para el sistema de TV NTSC o PAL.

(b) Formato de TV

Si la imagen no parece correcta, puede cambiar esta configuración.

La misma debería coincidir con la configuración más común para TV en su país.

[NTSC]: para TV con sistema NTSC.

[PAL]: para TV con sistema PAL.

(3). Búsqueda de canales

Para acceder al Menú, presione MENÚ y, a continuación, seleccione [Buscar canal] utilizando el botón DERECHA/IZQUIERDA y, a continuación, OK para confirmar.

El Menú proporciona opciones para ajustar la configuración de búsqueda de canales.

Presione ARRIBA/ABAJO para seleccionar una opción y presione DERECHA/IZQUIERDA para ajustar la configuración.

Presione SALIR para salir del menú.



(a) Búsqueda automática

Esta opción buscará canales automáticamente y los guardará cuando se haya completado la búsqueda. Se borrarán todos los canales y las configuraciones guardados anteriormente.

1. Seleccione [Búsqueda automática] y presione OK o DERECHA para iniciar la búsqueda de canales.
2. Para cancelar la búsqueda de canales, presione SALIR. Se guardaran todos los canales que hayan sido encontrados.

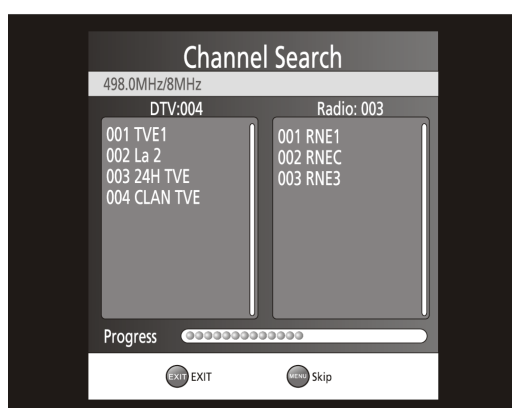

(b) Búsqueda manual

Esta opción le permite buscar nuevos canales sin borrar los canales y las configuraciones guardadas anteriormente.

1. Seleccione [Búsqueda manual] y, a continuación, presione OK o DERECHA. Aparecerá la pantalla de búsqueda de canales.



2. Presione el botón DERECHA/IZQUIERDA para seleccionar la frecuencia de canales.

3. Presione OK para comenzar la búsqueda de canales.

Si se encuentra un canal, el mismo se guarda y se agrega a la lista de canales. Si no se pueden encontrar canales durante la búsqueda, la unidad saldrá automáticamente.

(c) País

Seleccione su país de residencia.

(d) Antena externa

Active esta opción si ha conectado una antena externa.

(4) Configuración de hora

Para acceder al menú, seleccione [Hora] utilizando los botones DERECHA/IZQUIERDA. El Menú proporciona opciones para ajustar la configuración de la hora.

Presione ARRIBA/ABAJO para seleccionar una opción y presione DERECHA/IZQUIERDA para ajustar la configuración. Presione SALIR para salir del menú.



(a) Zona horaria

Seleccione automática o manual para los ajustes GMT.

(b) Región

Seleccione su región cuando [Zona horaria] esté fijada en automática.

(c) Zona horaria

Seleccione la zona horaria cuando [Zona horaria] esté fijada en manual.

(5) Opción

Para acceder al Menú, presione MENÚ y, a continuación, seleccione [Opción] utilizando los botones DERECHA/IZQUIERDA. El menú proporciona opciones para ajustar el idioma OSD, el idioma de subtítulos y el idioma de audio.

Seleccione una opción y presione DERECHA/IZQUIERDA para ajustar esa configuración.

Presione SALIR para salir del menú.



(a) Idioma de OSD (visualización en pantalla)

Seleccione un idioma de OSD.

(b) Idioma de subtítulos

Seleccione el idioma de subtítulos preferido.

(c) Idioma de audio

Seleccione el idioma de audio preferido para ver los canales de TV. Si el idioma no está disponible, se utilizará el idioma del programa predeterminado.

(6). Configuración del sistema

Para acceder al Menú, presione MENÚ y, a continuación, seleccione [Sistema] utilizando los botone DERECHA/IZQUIERDA y presione OK para confirmar. El menú proporciona opciones para ajustar la configuración del sistema. Presione el botón ARRIBA/ABAJO para seleccionar una opción y presione DERECHA/IZQUIERDA para ajustar la configuración. Presione SALIR para salir del menú.

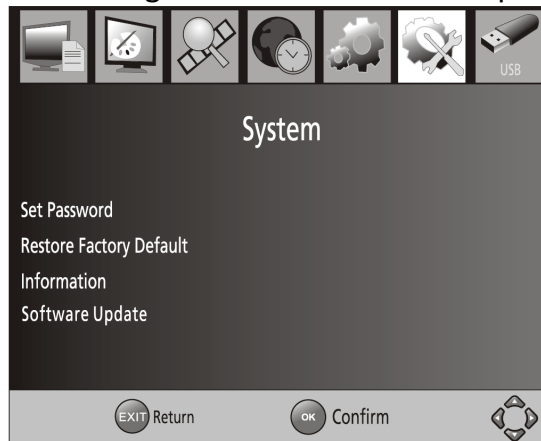

(a) Establecer contraseña

Establezca o cambie la contraseña de los canales bloqueados. Introduzca su anterior contraseña o la contraseña por defecto '000000'. A continuación se le pedirá que introduzca su nueva contraseña. Pulse el botón OK para confirmar su nueva contraseña. Tras obtener la confirmación, pulse EXIT para salir del menú. La contraseña maestra de desbloqueo es '888888'.

(b) Restaurar valores predeterminados de fábrica

Restablezca su decodificador al estado de configuración predeterminada de fábrica. En el menú principal seleccione [Restaurar valores de fábrica] con las teclas DERECHA/IZQUIERDA y pulse OK o DERECHA para seleccionar. Introduzca su contraseña o la contraseña por defecto '000000' y pulse OK para confirmar. Esta opción borrará todos los canales y ajustes guardados. La contraseña maestra de desbloqueo es '888888'.

(c) Información

Vea información del modelo, hardware y software.

(d) Actualización de software

Si el estado se establece en "ON", se buscará un nuevo software de transmisión de acuerdo con la

hora indicada en "Hora de inicio".

(e) Hora de inicio

Es la hora en que la unidad buscará actualizaciones de software.

(7) USB

Para acceder al Menú, presione el botón MENÚ y seleccione [USB] utilizando los botones DERECHA/IZQUIERDA y presione OK para confirmar. El menú proporciona opciones para reproducir archivos de música, imágenes y multimedios. Admite los formatos AVI, MP3, WMA, JPEG y BMP. La unidad sólo admite el dispositivo USB con el sistema de archivos FAT32. No admite el sistema de archivos NTFS.



(a) Multimedia: Cuando se conecta un dispositivo USB, puede seleccionar entre las opciones de música, fotografía o película en este menú utilizando los botones DERECHA/IZQUIERDA y OK para seleccionar. Si no se conecta un dispositivo USB, aparecerá el mensaje de advertencia "No se detecta ningún dispositivo USB".

(b) Configuración de fotografías en:

- **Tiempo de las diapositivas:** ajusta el intervalo de exhibición de las diapositivas a 1~8 segundos.
- **Modo de las diapositivas:** ajusta el efecto de exhibición de las diapositivas como modo 0~59 o aleatorio.
- **Relación de aspecto:**

[Conservar]: reproduce la imagen en su aspecto original.

[Desechar]: reproduce la imagen en el modo de pantalla completa.

(c) Configuración de película:

-Relación de aspecto:

[Mantener]: Reproducir la película con su aspecto original.

[Descartar]: Reproducir la película en modo de pantalla completa.

-Configuración de subtítulos:

[Pequeño]: Muestra los subtítulos en modo pequeño.

[Normal]: Muestra los subtítulos en modo normal.

[Grande]: Muestra los subtítulos en modo grande.

-Fondo de subtítulos:

[Blanco]: Muestra los subtítulos con fondo blanco.

[Transparente]: Muestra los subtítulos con fondo transparente.

[Gris]: Muestra los subtítulos con fondo gris.

[Amarillo-verde]: Muestra los subtítulos con fondo amarillo-verde.

-Color de fuente de los subtítulos:

[Rojo]: Muestra los subtítulos en letra roja.

[Azul]: Muestra los subtítulos en letra azul.

[Verde]: Muestra los subtítulos en letra verde.

Nota:

- No podemos garantizar la compatibilidad (alimentación del bus y/o funcionamiento) con todos los dispositivos de almacenamiento masivo USB ni asumimos ninguna responsabilidad por cualquier pérdida de datos que pudiera ocurrir al conectarse a esta unidad.
- Con grandes cantidades de datos, es posible que el sistema tarde más tiempo en leer el contenido de un dispositivo USB.
- Es posible que algunos dispositivos USB no sean reconocidos adecuadamente.
- Incluso cuando están en un formato admitido, es posible que algunos archivos no se reproduzcan o no se visualicen según el contenido.

Solución de problemas

Problema	Posibles razones	Qué hacer
SIN imagen	La alimentación está conectada.	Conecte la alimentación.
	El sistema de alimentación está activado.	Active la alimentación.
La pantalla muestra "Sin señal"	El cable DVB-T no está conectado.	Conecte el cable DVB-T.
	El cable de la antena está dañado.	Verifique las conexiones y el cable de la antena.
No hay sonido desde el altavoz	No hay conexión o hay una conexión incorrecta con el cable de audio.	Conecte el cable de audio correctamente.
	Sonido en silencio.	Desactive la función de silencio.
Sólo sonido, sin imagen en la pantalla	No hay conexión o hay una conexión incorrecta con el cable de AV.	Asegúrese de que los cables estén conectados correctamente.
	El programa es un programa de radio.	Presione el botón <TV/RADIO> para pasar al modo de TV.
El mando a distancia no responde.	La pila está agotada.	Cambie la pila.
	El mando a distancia no está apuntando al Set Top Box o está demasiado lejos.	Ajuste la posición del mando a distancia y acérquese a la unidad.
La imagen se rompe.	La señal es demasiado débil.	Compruebe las conexiones y el cable de la antena.

Especificaciones técnicas

Elemento	Subelemento	Parámetro
Sintonizador	Frecuencia de entrada	174~230 MHz 474~858 MHz
	Nivel de entrada de RF	-80~-20 dBm
	Ancho de banda de entrada de frecuencia	7 MHz y 8 MHz
	Modulación	QPSK,16QAM,64QAM
Video	Formato de decodificador	MPEG2: Decodificación de video MP@HL MPEG4: Admite hasta ASP@L5 resolución HD
	Formato de salida	576P, 576i, 720P, 1080i, 4:3 y 16:9
	Puerto de salida	MI(V1.3C)
Audio	Formato de decodificador	MPEG-1, MPEG-2(capa 1/2), MP3, AC3(opción), E-AC3(opción), AAC
USB 2.0	Capacidad admitida	Admite actualización del software y reproducción de archivos MPEG-2 /MP3/JPG/BMP y preparados para PVR.
Alimentación	Voltaje de suministro	5V DC-IN
	Consumo máximo de energía	12W
	Consumo de energía en espera	< 1W
Peso	153 g	
Tamaño	110×66×21mm	

*Las especificaciones están sujetas a cambio sin previo aviso.

Condiciones de Garantía

- Este equipo tiene garantía de 2 años a partir de la fecha original de compra.
- Serán exentas de la garantía las averías producidas por un uso incorrecto del aparato, mala instalación o instalados en lugares inapropiados para su buena conservación, roturas, actualizaciones de software que no sean los facilitados por la marca, piezas desgastadas por su propio uso o por un uso no doméstico o inadecuado, así como, por manipulación por personas o talleres ajenos a nuestra empresa.
- Para que la garantía tenga validez, se deberá adjuntar la factura o tíquet de caja que corrobore la adquisición y fecha de venta de este producto.

SUNSTECH

MANUAL DE UTILIZADOR

DTB-P500HD
PORTUGUÊS



Instruções de Segurança Importantes

- 1 – Leia estas instruções
 - 2 – Guarde estas instruções
 - 3 – Observe todos os avisos
 - 4 – Siga todas as instruções
 - 5 – Não use este aparelho próximo de água
 - 6 – Limpe somente com um pano seco.
 - 7 – Não instale próximo de qualquer fonte de calor tais como radiador, registador de calor, fornos ou outros aparelhos (incluindo amplificadores) que produzem calor.
 - 8 – Opere este produto somente do tipo de fonte de alimentação indicada na etiqueta. Se não estiver seguro do tipo de fonte de alimentação conectada a sua residência, consulte sua provedor de alimentação local. Desconecte a unidade da fonte principal ante de qualquer procedimento de manutenção ou instalação.
 - 9 - Proteja o cabo principal contra dano e desgaste.
 - 10 – Use somente anexos/acessórios especificados pelo fabricante.
 - 11 – Desconecte este aparelho durante tempestades de iluminação ou quando sem uso por longos períodos.
 - 12 – Consulte o serviço técnico para obter reparo. O reparo é necessário quando o aparelho foi danificado de qualquer forma, incluindo dano no cabo principal ou tomada, se a unidade foi exposta a líquido ou humidade, caiu ou não está funcionando correctamente.
 - 13 – Não impeça o fluxo de ar na unidade com o bloqueio das ranhuras de ventilação.
 - 14 – Observe os aspectos ambientais da eliminação da bateria.
 - 15 – Use o aparelho sob temperatura moderada.
- AVISO:** Para reduzir o risco de incêndio ou choque eléctrico, não exponha este aparelho a chuva ou humidade.
- AVISO:** As baterias não serão expostas a aquecimento excessivo tais como luz solar directa, incêndio, etc.

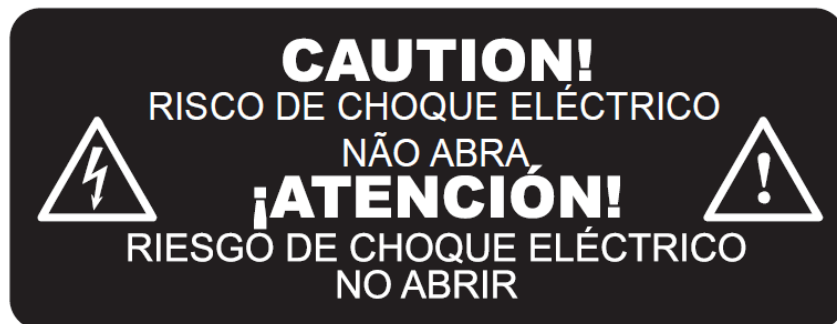

Este símbolo indica que as tensões perigosas que constituem um risco de choque eléctrico estão presentes dentro desta unidade.



Este símbolo indica que existem instruções operativas e de manutenção na literatura incluída.



Este símbolo indica que este produto incorpora isolamento duplo entre a tensão principal perigosa e as peças acessíveis ao utilizador.

Quando reparar use somente peças sobressalentes idênticas



Este símbolo do produto ou instruções significam que seu equipamento eléctrico e electrónico deve ser eliminado no final da vida útil separadamente de seu lixo doméstico. Existem sistemas de recolha separada para reciclagem. Para obter mais informações contactar a autoridade local ou seu fornecedor onde comprou o produto.

Painéis lateral e frontal	39
Controlo remoto.....	40
Connecting to a Television.....	42
Primeira instalação	43
Solução de problemas.....	50
Especificações técnicas.....	51
Condições de Garantia.....	51

Conteúdo da embalagem

Antes de efectuar a instalação, consulte o da embalagem.

A embalagem deverá conter os seguintes artigos:

F.	DTB-P500HD	x1 pç
G.	Controlo remoto	x1 pç
H.	Manual de utilizador	x1 pç
I.	Baterias	x2 pç
J.	Adaptador CD/CA	x1 pç

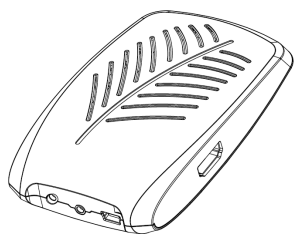

DTB-P500HD



Remoto

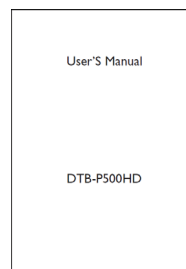

Manual de utilizador



Baterias



Adaptador CA/CD

Painel Lateral e Frontal

1- Painel frontal

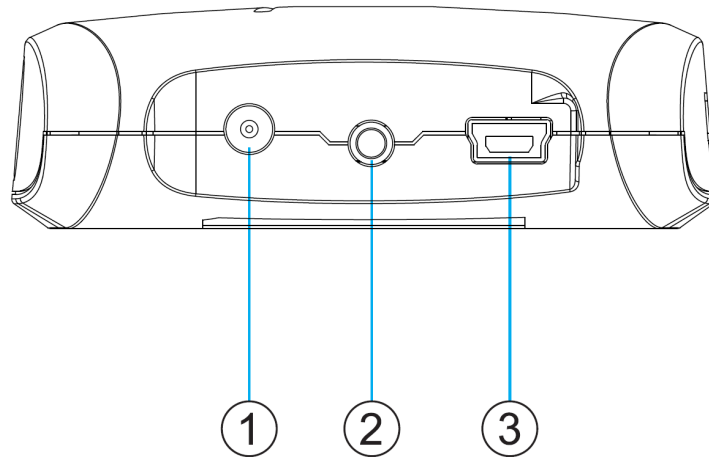

1 – **EN CD:** fonte de alimentação principal

2 – **SENSOR DE CONTROLO REMOTO:** Usado para receber o sinal do controlo remoto.

3 – **USB:** Para actualização de programa e reprodução de média.

2 - Painel lateral

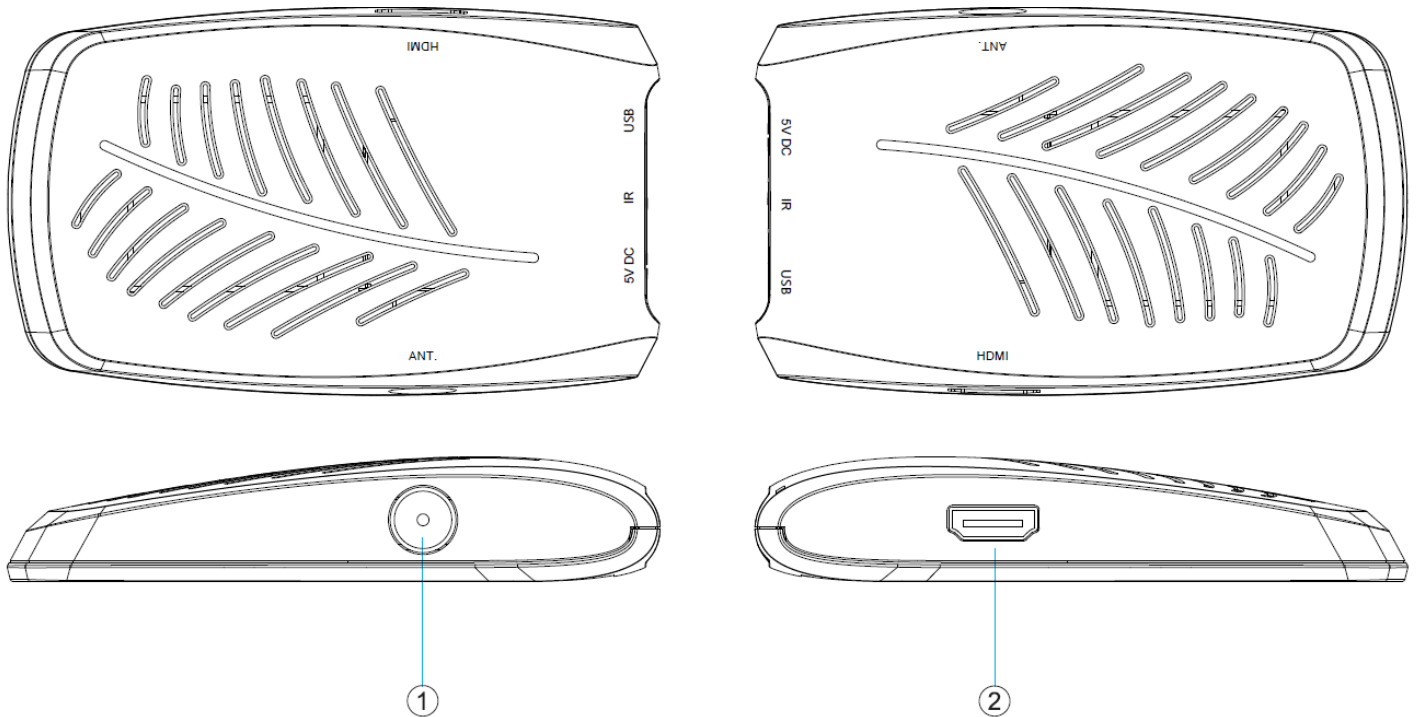

1- **ANT.:** Este soquete conecta a sua antena externa.

2-**HDMI:** Saída de vídeo e de áudio de alta definição usada para conectar um dispositivo HDMI.

Controlo Remoto

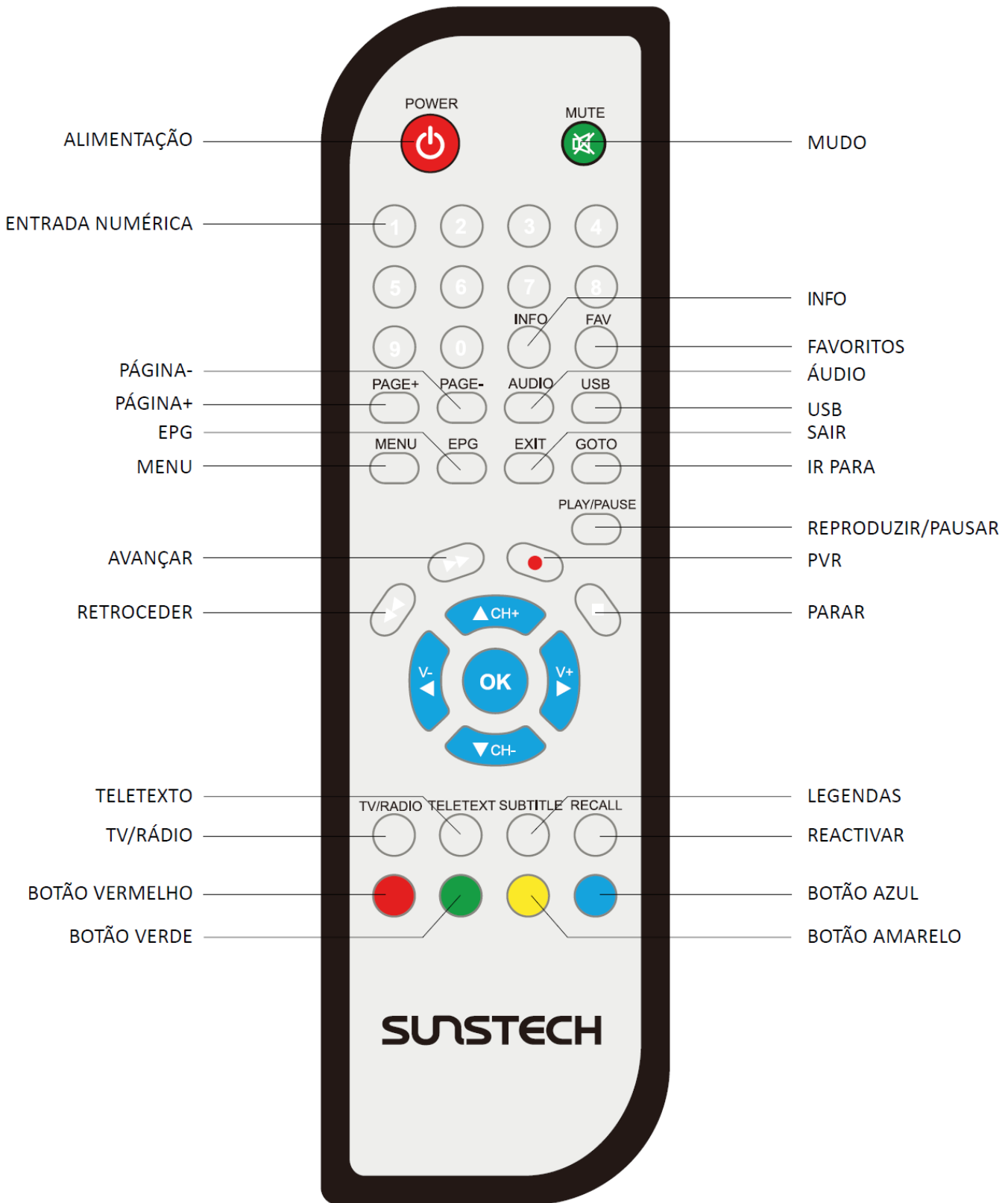

Instalação de Baterias

Remova a tampa da bateria da parte de trás do controlo remoto e coloque as baterias de tamanho 2xAAA dentro do compartimento.

Verifique se as polaridades da bateria corresponda as marcas de polaridades dentro do compartimento.

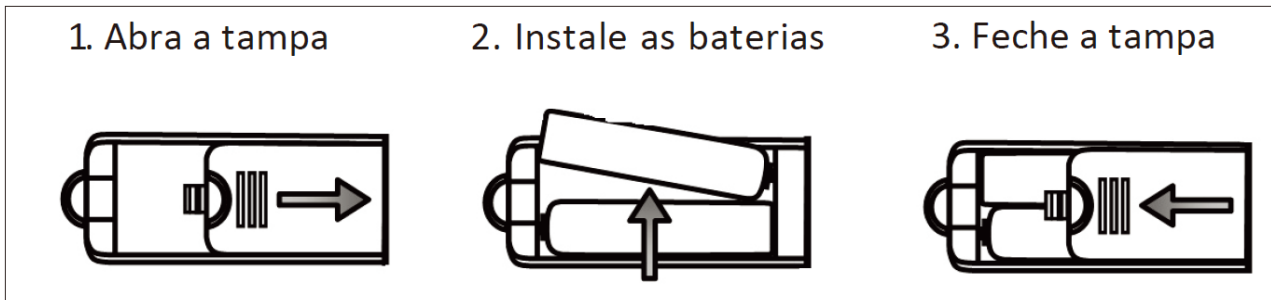

Uso do Controlo Remoto

Para usar o controlo remoto, direcione-o para a frente da caixa Digital Set Up.

O controlo remoto tem uma faixa de até 7 metros da caixa Set Up a um ângulo de até 60 graus.

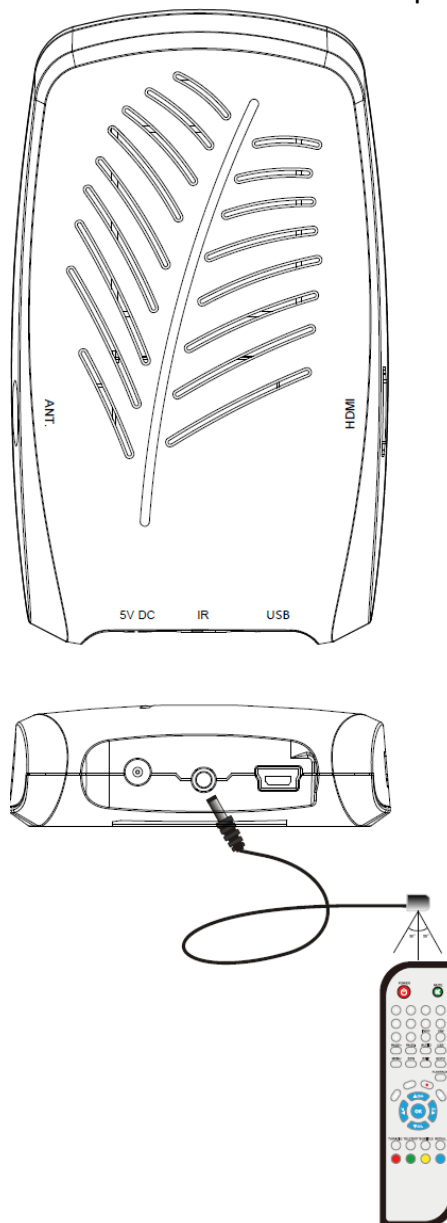

O controlo remoto não funcionará se seu caminho for bloqueado.

Luz solar directa ou luz muito brilhante diminuirá a sensibilidade do controlo remoto.

Conexões

Para uma conexão básica de sua caixa setup para a televisão, use a conexão composta definida abaixo.
Para uma conexão de qualidade mais alta, use a conexão de vídeo composto definidas abaixo combinada com a conexão de áudio composta.
Para a conexão de qualidade mais alta use uma conexão HDMI directa, veja abaixo.

Conexão a TV

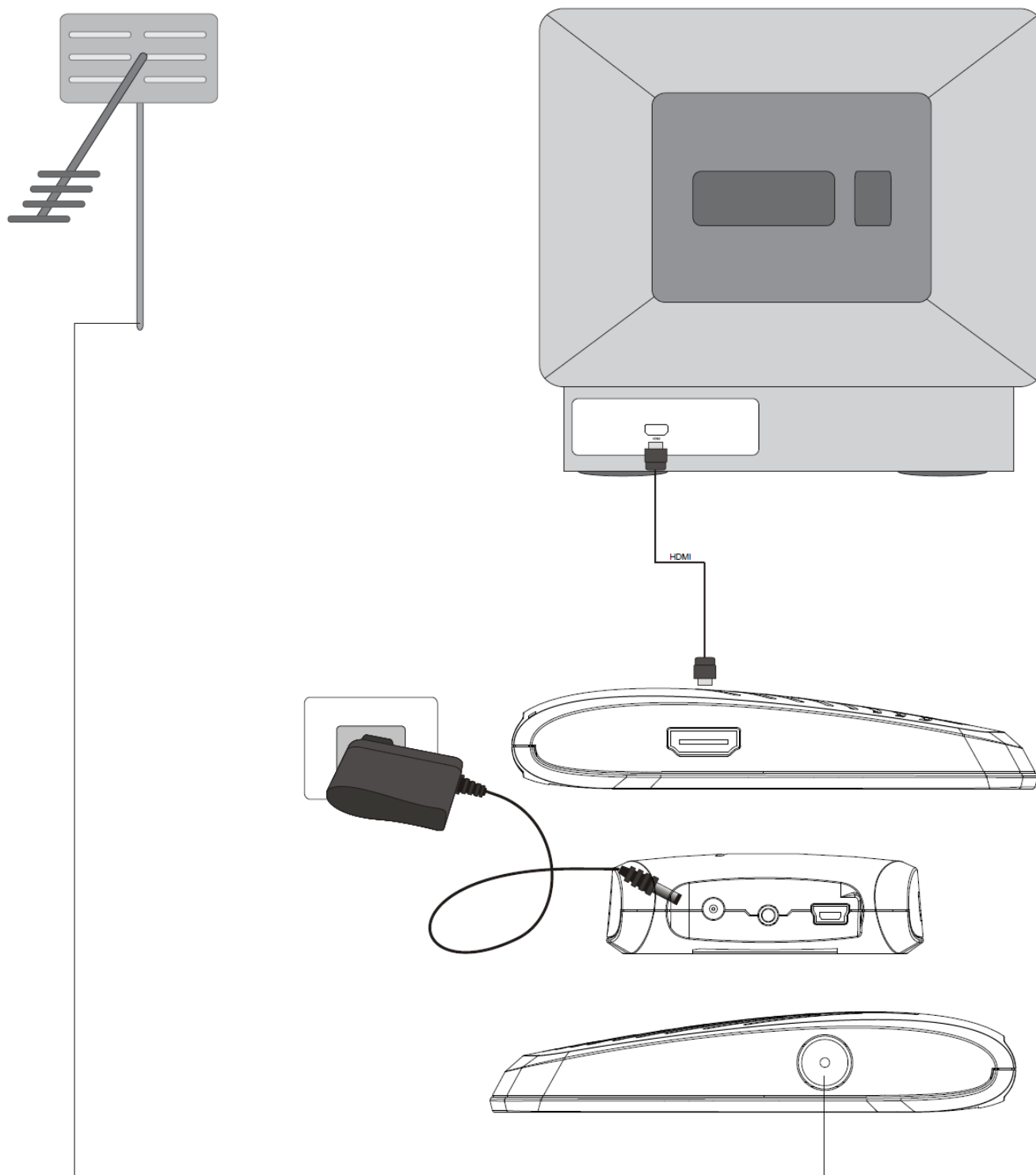

Nota: ao ligar o receptor a outro equipamento, p. ex., TV, leitor de vídeo e amplificador, certifique-se de que consulta os manuais de instruções respectivos. Certifique-se também de que desliga todos os equipamentos da rede eléctrica antes de efectuar esta ligação.

Primeira Instalação

Depois que todas as conexões forem feitas corretamente, ligue a TV e verifique se a unidade é conectada na fonte de alimentação. Prima o botão Alimentação para ligar a unidade. Se usar a unidade pela primeira vez ou restaurou a unidade para a configuração de fábrica, o menu de guia de instalação aparecerá no seu ecrã de TV.



- 1 - [Idioma de OSD] prima a tecla RIGHT/LEFT (Direita/Esquerda) para seleccionar um idioma.
- 2 - [País] Prima a tecla RIGHT/LEFT para seleccionar seu país de residência.
- 3 - [Procura de canal] prima a tecla RIGHT ou OK para começar a procura de canal automática.
- 4 - Quando concluir a sintonização de canal, você pode começar a assistir os programas de TV.

Operações Básicas

(1) Configurações de Gestão de Programa

Para aceder o menu, prima o botão MENU e seleccione [Program] com as teclas RIGHT/LEFT para navegar através do menu. O menu fornece opções para ajustar as configurações de gestão de programa. Seleccione uma opção e prima OK e depois RIGHT ou LEFT para ajustar esta configuração. Prima o botão EXIT (Sair) para sair do menu para retornar para o menu principal.



(a) Edição de Programa

Para editar suas preferências de programa (bloqueio, favorito, mover ou eliminar) você deve entrar o menu de edição de programa. Este menu requer uma palavra-chave para aceder. Insira a palavra-chave padrão '000000'. A palavra-chave principal de desbloqueio é '888888'.



Configure os Canais Favoritos

Você pode criar uma lista de atalho dos programas favoritos que pode aceder facilmente. Configure a TV favorita ou programa de rádio:

1 – Seleccione seu canal desejado e depois prima o botão FAVORITE.

Um símbolo em forma de coração aparecerá e o canal favorito é marcado como um favorito.

2 – Repita o passo anterior para seleccionar mais canais Favoritos.

3 – Para confirmar e sair do Menu, prima a tecla EXIT.

Desativar TV Favorita ou Canal de Rádio:

Desactivar o Canal de TV ou Rádio Favorito: Seleccione o canal Favorito e prima o botão Favoritos do telecomando para cancelar.

Ver Canais Favoritos

1 – enquanto no modo de visualização normal, prima o botão Favorite e o Menu Favorite aparecerá.

2 – Prima UP/DOWN para navegar através de seus Canais Favoritos.

3 – Prima OK para seleccionar seu canal favorito.

Eliminar um Programa de Rádio ou de TV

1 – Seleccione o Programa e depois prima o botão BLUE (AZUL).

Uma mensagem de aviso aparecerá. Prima OK para eliminar o canal.

2 – Repita o passo anterior para seleccionar mais canais para eliminar.

Saltar Canal de TV ou de Rádio

1 Seleccione o canal que você gostaria de saltar e prima o botão GREEN (Verde).

Um símbolo de saltar é exibido. Os canais é marcado como um Salto.

2 – Repita o passo anterior para saltar mais canais.

3 Para guardar suas configurações e sair do menu, prima a tecla EXIT.

Desativar a função do Canal Saltar:

Seleccione o canal Saltar e prima o botão GREEN no controlo remoto para cancelar.

Mover um Programa de TV ou de Rádio

1 – Seleccione o preferido e depois prima o botão RED (Vermelho). Um símbolo de movimento aparecerá.

2 – Prima as teclas UP/DOWN para mover o

3 – Prima OK para confirmar.

4 – Repita os passos acima para mover mais canais.

Programa de Bloqueio

Você pode bloquear os programas seleccionados para visualização restricta.

Bloqueie um canal de TV ou de Rádio:

1 – Seleccione o canal preferido e depois prima o botão YELLOW (Amarelo). Um símbolo em forma de coração é exibido. O canção é agora marcado como bloqueado.

2 – Repita os passos anteriores para seleccionar mais canais.

- 3 – Para confirmar sua configuração e sair do menu, prima o botão EXIT.
- 4 – Prima o botão YELLOW para desactivar a função de canais bloqueados.
- 5 – Para visualizar o bloqueado, será necessário entrar a palavra-chave padrão '000000' ou sua última palavra-chave configurada. A palavra-chave de desbloqueio principal é '8888888'.

(b)– EPG (guia electrónico de programa)

O EPG é um guia de TV no ecrã que mostra os programas programados sete dias antecipadamente para cada canal sintonizado. Prima o botão EPG no controlo remoto para aceder o guia.



Você pode usar a tecla UP/DOWN para seleccionar o programa preferido. Se tiver mais de uma página de informações, use o botão BLUE para usar página acima e o botão YELLOW para usar página abaixo.

(C) – Seleccionar

Ordene os canais a partir das seguintes opções:

- [By LCN] – Ordenar os canais por ordem ascendente.
- [By Service Name] – Ordenar os canais por ordem alfabética.
- [By Service ID] – Ordenar os canais consoante a estação emissora.
- [By ONID] – Ordenar os canais segundo o ONID.
- [By LCN] (Por LNC) – Seleccionar os canais na ordem ascendente.
- [By Service Name] (Com nome de serviço) – Seleccionar os canais na ordem alfabética.
- [By Service ID] (Por Idde serviço) – Seleccionar os canais de acordo com a estação.
- [By ONID] (Por ONID) – Seleccionar os canais de acordo com ONID.

(D)LCN (número de canal lógico)

Configure LCN on ou off (LCN lig ou desl).

(2) Configuração de Imagem

Para aceder ao menu, prima MENU e, em seguida, seleccione [Picture] utilizando as teclas RIGHT/LEFT (DIREITA/ESQUERDA). O Menu fornece opções para ajustar as definições de vídeo. PrimaUP/DOWN (CIMA/BAIXO) para seleccionar uma opção e primaRIGHT/LEFT (DIREITA/ESQUERDA) para ajustar essa definição. Prima EXITpara sair do menu.

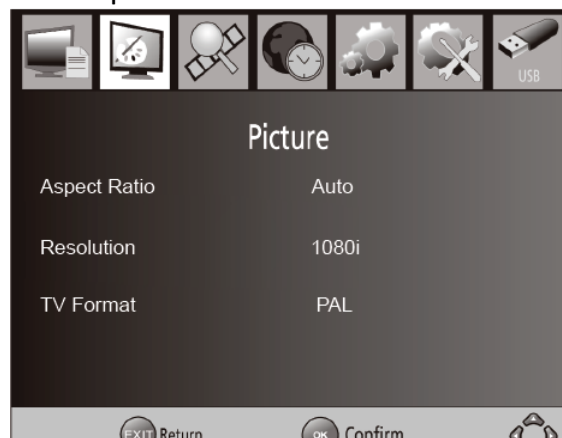

(a) Resolução

Pode alterar esta definição se a resolução da imagem não lhe parecer correcta.

Esta definição deve corresponder às definições mais comuns para HDMI.

[480P]: para o sistema de TV NTSC.

[576P]: para o sistema de TV PAL.

[720P]: para os sistemas de TV NTSC ou PAL.

[1080I]: para os sistemas de TV NTSC ou PAL.

(b) Formato TV

Se a imagem não parecer estar correcta, pode alterar esta definição.

A mesma deverá corresponder à definição mais comum para os televisores do seu país.

[NTSC]: para TV com o sistema NTSC.

[PAL]: para TV com o sistema PAL.

(3) Procura de Canal

Para aceder ao menu, prima MENU e, em seguida, seleccione [SearchChannel] utilizando as teclas RIGHT/LEFT (DIREITA/ESQUERDA). Este Menu oferece opções para ajustar as definições de Procura de Canais. Prima UP/DOWN (CIMA/BAIXO) para seleccionar uma opção e prima RIGHT/LEFT (DIREITA/ESQUERDA) para ajustar as definições. Prima EXIT para sair do Menu



(a) Procura Automática

Esta opção procura automaticamente canais e guarda-os quando o varrimento for concluído. Todos os canais guardados e configurações guardadas anteriormente serão eliminadas.

1 - Seleccione [Auto Search] e prima OK ou RIGHT para iniciar a procura de canal.

2 – Para cancelar a procura de canal, prima EXIT. Quaisquer canais que foram encontrados serão guardados.

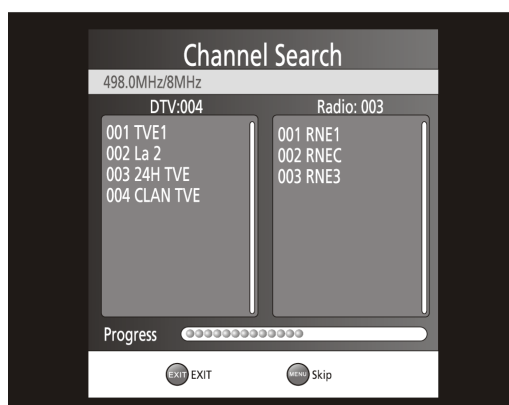

(b) Procura Manual

Esta opção permite que você procure por novos canais sem eliminar antecipadamente os canais e configurações guardadas.

1 – Seleccione [Manual Search] (Procura manual) e depois prima OK ou RIGHT. O ecrã de procura de canal aparecerá.



2 – Prima a tecla RIGHT/LEFT para seleccionar a frequência de canal.

3 – Prima OK para iniciar os canais de procura.

Se um canal for encontrado, será guardado e adicionado na lista de canal. Se os canais não forem encontrados durante a procura, a unidade sairá automaticamente.

(c)País

Seleccione seu país de residência.

(d)Antenna Power (Alimentação por Antena)

Active a opção Antenna Power se tiver uma antena exterior activa ligada.

(4)Configuração de Hora

Para acceder a [Hora] seleccionada use as teclas RIGHT/LEFT. O Menu fornece as opções para ajustar as configurações de hora.

Prima UP/DOWN para seleccionar uma opção e prima RIGHT/LEFT para ajustar as configurações. Prima EXIT para sair do menu.



(a)Deslocamento de Hora

Seleccione auto ou manual para ajustes de deslocamento GMT.

(b)Região do País

Seleccione a Região do País quando a opção [Time Offset] estiver definida como Auto (Automática).

(c)Fuso Horário

Seleccione a diferença do Fuso Horário quando a opção [Time Offset] estiver definida como Manual.

(5)Opção

Para aceder ao Menu, prima MENU e seleccione [Option] utilizando as teclas RIGHT/LEFT (DIREITA/ES-QUERDA). O menu oferece opções para ajustar o OSD Language (Idioma OSD), Subtitle Language (Idioma das legendas) e Audio Language (Idioma Áudio).

Seleccione uma opção e prima RIGHT/LEFT (DIREITA/ESQUERDA) para ajustar a definição.

Prima EXIT para sair do Menu



(a) Idioma de OSD (On Screen Display)

Selecione um idioma de OSD.

(b) Idioma de Legenda

Selecione o idioma de legenda preferido.

(c) Idioma de Áudio

Selecione o idioma de áudio preferido para assistir os canais de TV. Se o idioma não estiver disponível, o idioma de programa padrão será usado.

(d) Digital Audio (Áudio Digital)

Selecione o modo de saída de áudio digital.

(6) Configuração de Sistema

Para aceder o menu, prima MENU e selecione [System] com as teclas RIGHT/LEFT e OK para confirmar. O menu fornece as opções para ajustar as configurações de sistema. Prima a tecla UP/DOWN para seleccionar uma opção e prima RIGHT/LEFT para ajustar a configuração. Prima a EXIT para sair do menu.

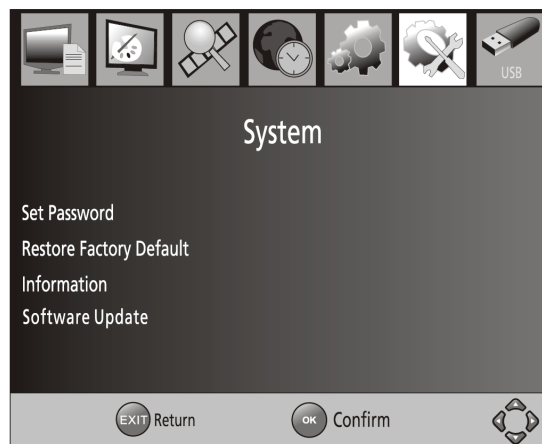

(a) Definir Palavra-passe

Definir ou alterar a palavra-passe para programas bloqueados. Introduza a sua palavra-passe antiga ou a palavra-passe predefinida "000000". Ser-lhe-á pedido que introduza a sua nova palavra-passe. Prima o botão OK para confirmar a nova palavra-passe. Depois de confirmada, prima EXIT para sair do Menu. A palavra-passe mestra de desbloqueio é "888888".

(b) Restaurar Valores de Fábrica

Repor as Definições Predefinidas de Fábrica da Set Top Box. Em Main Menu (Menu Principal) selecione [Restore Factory Default] utilizando as teclas RIGHT/LEFT (DIREITA/ESQUERDA) e prima OK ou RIGHT (DIREITA) para seleccionar. Introduza a sua palavra-passe ou a palavra-passe predefinida "000000" e prima OK para confirmar. Esta opção elimina todos os canais e definições predefinidos. A palavra-passe mestra de desbloqueio é "888888".

(c) Informação

Visualizar informação relativa ao modelo, hardware e software.

(d) Actualização de software

Se o estado estiver definido como "ON", o dispositivo procurará novo software da estação emissora de acordo com a hora que marcou como preferida em "Start time" (Hora de início).

(e) Start Time (Hora de Início)

Esta é a hora a que a unidade procederá à procura de actualizações do software.

(7)USB

Para aceder ao Menu, prima o botão MENU e seleccione [USB] utilizando as teclas RIGHT/LEFT (DIREITA/ES-QUERDA). O menu oferece opções para reprodução de ficheiros de música, fotos e multimédia. Suporta os formatos AVI, MP3, WMA, JPEG e BMP. A unidade só suporta um dispositivo USB com o sistema de ficheiros FAT32. Não suporta o sistema de ficheiros NTFS.



(a) Multimédia:

Quando o dispositivo USB for anexado você pode seleccionar das opções de música, foto e filme neste menu com as teclas RIGHT/LEFT e OK para seleccionar. Se um dispositivo USB não for conectado, a mensagem de aviso "No USB device is found" (Nenhum dispositivo USB encontrado) aparecerá.

(b) Configuração de Foto

- **Slide Time (Hora de diapositiva):** ajusta o intervalo de apresentação de diapositiva para 1~8 segundos.

- **Slide Mode (Modo de diapositiva):** ajusta o efeito de apresentação de diapositiva como modo 0~59 ou aleatório.

- **Aspect Ratio (Taxa de proporção):**

[Keep] (Manter): reproduz a imagem na sua taxa original.

[Discard] (Eliminar): reproduz a imagem no modo de ecrã cheio.

(c) Configuração de filme:

- **Aspect Ratio (Formato):**

[Keep]: Reproduzir filme com o aspecto original.

[Discard]: Reproduzir filme no modo ecrã total.

- **Subtitle Specific (Legendas):**

[Small]: Apresenta as legendas no modo pequeno.

[Normal]: Apresenta as legendas no modo normal.

[Big]: Apresenta as legendas no modo grande.

- **Subtitle BG (Fundo das legendas):**

[White]: Apresenta as legendas sobre fundo branco.

[Transparent]: Apresenta as legendas sobre fundo transparente.

[Grey]: Apresenta as legendas sobre fundo cinza.

[Yellowgreen]: Apresenta as legendas sobre fundo verde amarelado.

- **Subtitle Font Color (cor das legendas):**

[Red]: Apresenta as legendas a vermelho.

[Blue]: Apresenta as legendas a azul.

[Green]: Apresenta as legendas a verde.

Nota:

- nós não podemos garantir a compatibilidade (operação e/ou alimentação de barramento) com todos os dispositivos de armazenamento de memória USB e não assumir responsabilidade por qualquer perda de dados que possa ocorrer quando conectado a esta unidade.
- Com grande quantidade de dados, pode levar mais tempo para que o sistema leia o conteúdo de um dispositivo USB.
- Alguns dispositivos USB não podem ser correctamente reconhecido. Mesmo que não sejam no formato suportado, alguns ficheiros não podem reproduzir ou exibir dependendo do conteúdo.

Resolução de problemas

Problema	Raão Potencial	O que fazer
Sem imagem	A alimentação não esta ligada	Ligue a alimentação
	O interruptor de alimentação não esta ligado	Conecte a alimentação
O ecrã não apresenta sinal	O cabo DVB-T não esta conectado	Conecte o cabo DVB-T
	O cabo da antena esta com problemas	Verifique o cabo e conexões da antena
Sem som do antifalante	Sem conexão ou conexão incorrecta com o cabo de áudio	Conecte o cabo de áudio correctamente
	Sem som ou mudo	Desligue a função de mudo
Somente som , sem imagem no ecrã	Sem conexão ou conexão incorrecta com cabo AV	Verifique se os cabos estão conectados correctamente
	O programa é um programa de rádio	Prima a tecla <TV/RADIO> para deslocar-se para o modo TV
Controlo remoto não responde	A bateria está esgotada	Troque a bateria
	O controlo remoto não funciona ou perde o suficiente para Set Top Box	Ajuste a posição do controlo remoto e move mais próximo da unidade
A imagem está sem foco	O sinal está muito fraco	Verifique o cabo e conexões da antena

Especificações Técnicas

Item	Sub-item	Parâmetro
Sintonizador	Frequência de entrada	174~230MHz 474~858MHz
	Nível de entrada RF	-80~-20dBm
	Banda larga IF	7MHz and 8MHz
	Modulação	QPSK,16QAM,64QAMQPSK,16QAM,64QAM
Vídeo	Formato de decodificador	MPEG2: vídeo MP@HL decodificação MPEG4: suporta até a resolução ASP@L5 HD
	Formato de saída	576P, 576i, 720P, 1080i, 4:3 e 16:9
	Porta de saída	HDMI(V1.3C)
Áudio	Formato de decodificador	MPEG-1, MPEG-2(camada 1/2), MP3, AC3(opção), E-AC3(opção), AAC
USB 2.0	Capacidade suportada	Suporta a actualização de programa e reprodução de ficheiros MPEG-2/MP3/JPG/BMP e PVR pronto
Alimentação	Voltagem de fornecimento	EN CD 5V
	Consumo de alimentação máxima	12W
	Consumo de alimentação em espera	<1W
Peso	153 g	
Tamanho	110 x 66 x 21 mm	

* As especificações estão sujeitas a alteração sem aviso prévio.

Condições de Garantia

- Este equipamento tem garantia de 2(dois) anos a partir da data original de compra.
- Estaram isentas da garantia as avarias causadas pelo uso incorrecto do aparelho, má instalação ou colocação em lugares inapropriados para a sua boa conservação, pancadas, actualizações de software que não sejam os facilitados pela marca, peças desgastadas pelo seu proprio uso ou por um uso não doméstico ou inadequado, assim como, por manipulação por pessoas ou oficinas de assistência tecnica alheios à nossa empresa.
- Para que a garantia tenha validade, deverá juntar a factura ou ticket de caixa que corrobore/valide a aquisição e data de venda deste producto.

